

ЗАКЛЮЧЕНИЕ
коллегии
по результатам рассмотрения возражения заявления

Коллегия в порядке, установленном пунктом 3 статьи 1248 части четвертой Гражданского кодекса Российской Федерации, введенной в действие с 1 января 2008 г. Федеральным законом от 18 декабря 2006 г. № 231-ФЗ, в редакции, действующей на дату подачи возражения, и Правилами рассмотрения и разрешения федеральным органом исполнительной власти по интеллектуальной собственности споров в административном порядке, утвержденными приказом Министерства науки и высшего образования Российской Федерации и Министерства экономического развития Российской Федерации от 30.04.2020 № 644/261, зарегистрированным в Министерстве юстиции Российской Федерации 25.08.2020 № 59454, с изменениями, внесенными приказом Минобрнауки России и Минэкономразвития России от 23.11.2022 № 1140/646, (далее – Правила ППС), рассмотрела возражение ООО «ШАНС-3» (далее – лицо, подавшее возражение), поступившее 22.05.2023, против выдачи патента Российской Федерации на промышленный образец № 127701, при этом установлено следующее.

Патент Российской Федерации № 127701 на промышленный образец «Пробка полимерная для укупорки игристых вин» выдан по заявке № 2020504255 с приоритетом от 17.09.2020. Обладателем исключительного права на данный патент является ООО Торговый дом «Ренессанс» (далее – патентообладатель). Патент действует в объеме следующих изображений:

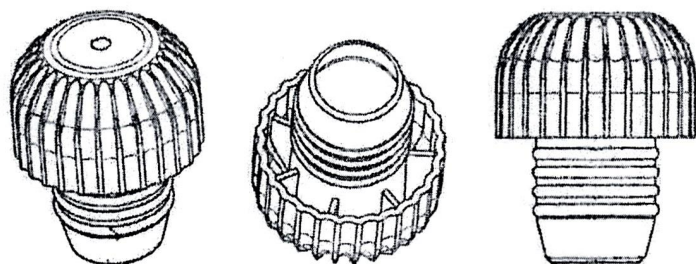

Против выдачи данного патента в соответствии с пунктом 2 статьи 1398 указанного выше Гражданского кодекса Российской Федерации, было подано возражение, мотивированное несоответствием промышленного образца по оспариваемому патенту условиям патентоспособности «новизна» и «оригинальность».

В возражении указано, что до даты приоритета промышленного образца по оспариваемому патенту ООО «ШАНС-3» была разработана пробка для шампанских вин под плакетку и внесена в стандарты организации с последующей регистрацией в Федеральном Агентстве по Техническому Регулированию и Метрологии (Росстандарт). Изготовлена пресс-форма. После проведения технической подготовки ООО «ШАНС-3» приступило к выпуску изделия и поставке партий готовой продукции на производство ООО «ВЕСКО», которое использовало пробки для шампанских вин под плакетку для укупорки собственных изделий, в частности детских газированных напитков, в дальнейшем поступивших в розничную торговлю.

В подтверждение данного довода с возражением представлены следующие материалы (копии):

- изменение № 5, Стандарт организации СТП 17615734-001-2001 дата внесения 30.04.2019 (далее – [1]);
- договор поставки № 32/П-19 от 09.07.2019 с приложениями №№ 1 и 2 (далее – [2]);
- акт сверки взаимных расчетов между ООО «ШАНС-3» и ООО «ВЕСКО» (далее – [3]);
- заявка исх. № 4 от 07.08.2019 (далее – [4]);
- договор поставки № 34/П-19 от 01.08.2019 с приложением №1 (далее – [5]);
- счета на оплату за август-ноябрь 2019 года между ООО «ШАНС-3» и ООО «ВЕСКО» (далее – [6]);
- счет-фактуры за август-ноябрь 2019 года между ООО «ШАНС-3» и ООО «ВЕСКО» (далее – [7]);
- товарные накладные за август-ноябрь 2019 года между ООО «ШАНС-3» и ООО «ВЕСКО» (далее – [8]);

- универсальный передаточный документ № 263 от 18.11.2019 между ООО «ВЕСКО» и ООО «Эдельвейс» (далее – [9]);

- товарная накладная № 1125-6 от 25.11.2019 между АО «Тандер» и ООО «Эдельвейс» (далее – [10]);

- транспортная накладная № 1125-6 от 25.11.2019 между АО «Тандер» и ООО «Эдельвейс» (далее – [11]).

Кроме того, в возражении приведены изображения бутылок с пробками и пробок (далее – [12]), а также сравнительный анализ промышленного образца по оспариваемому патенту и пробки производства ООО «ШАНС-3», оформленный в виде таблицы.

Стороны спора в установленном порядке были уведомлены о дате, времени и месте проведения заседания коллегии, при этом им была предоставлена возможность ознакомления с материалами возражения, размещенными на официальном сайте <https://fips.ru/pps/vz.php> (см. пункт 21 Правил ППС).

От лица, подавшего возражение, 17.07.2023 поступили дополнительные материалы (копии):

- письмо исх. № 23/П-19 от 24.10.2019 с приложением (далее – [13]);

- акт № 1/В-19г. от 29.10.2019 (далее – [14]);

- приложение № 2 к договору [5] (далее – [15]).

На заседании коллегии, состоявшемся 28.07.2023, патентообладатель представил отзыв на возражение, в котором выражено несогласие с доводами лица, подавшего возражение.

В отзыве указано, что при проведении экспертизы по существу заявки на промышленный образец, по которой выдан оспариваемый патент, в качестве ближайшего аналога было выбрано решение внешнего вида изделия, известное из сведений, содержащихся в сети Интернет по адресу: <https://web.archive.org/web/20180711093648/http://shans-3.ru/produkcija/probka-shampanskogo/> (далее – [16]).

По мнению патентообладателя, в источнике информации [16] размещена информация обо всех имеющихся на тот момент у ООО «ШАНС-3» пробках полимерных и чертежах этих пробок. Пробок, схожих с промышленным образцом

по оспариваемому патенту, в момент проведения экспертизы по существу на сайте ООО «ШАНС-3» не было.

В отзыве подчеркнуто, что в «целях получения и фиксации объективной информации об изменениях данных на странице... сайта ООО «ШАНС-3» наше Общество засвидетельствовало нотариально все изменения, которые происходили на странице сайта ООО «ШАНС-3» <http://shans-3.ru/produkcija/probka-shampanskogo> с даты создания этой страницы сайта до текущего момента при помощи электронного архива web.archive.org». В подтверждение данного довода к отзыву приложен нотариальный протокол осмотра доказательств от 27.07.2023 (далее – [17]). Первая зарегистрированная сайтом web.archive.org публикация на сайте ООО «ШАНС-3» была сделана 4 октября 2017 и «вплоть до 24 июля 2023 года информация о пробке экспедиционной однокомпонентной под мюзле с плакеткой (которая повторяет внешний вид промышленного образца) на сайте ООО «ШАНС-3» отсутствовала, а 24 июля 2023 г., за несколько дней до заседания коллегии, эта информация появилась».

По мнению патентообладателя, доказательства, представленные с возражением против выдачи патента, являются сфабрированными и абсолютно несоответствующими действительности.

Так, документ [1] - это внутренний документ ООО «ШАНС-3», он не является общедоступным. Виза согласования Технического комитета 415 «Средства укупорочные» от 30.04.2019 располагается только на титульном листе документа [1], а на самом чертеже, воспроизводящем промышленный образец по оспариваемому патенту, какие-либо визы согласований Технического комитета отсутствуют. Установить относится ли чертеж к согласованному титульному листу документа [1] не представляется возможным.

В отзыве обращается внимание на то, что в ходе сотрудничества ООО «ШАНС-3» по запросу «нашей организации направляло нам посредством электронной почты 15 апреля 2020 года свои стандарты предприятия СТП 17615734-001-2001, в т.ч. и изменения №5». Изменения №5, направленные в 2020 году, были посвящены винтовой пробке «Гусь важный» и не имели штампа согласования с Техническим комитетом на титульном листе. В подтверждение

данного довода с отзывом представлена копия электронной переписки, касающаяся запроса и получения СТП ООО «ШАНС-3» и изменений №5 (далее – [18]).

По мнению патентообладателя, наличие двух разных по содержанию и внешнему оформлению «Изменений №5 свидетельствует о подделке документов, т.к. в обычной хозяйственной деятельности ни одно предприятие не будет изготавливать два Изменения №5 различного содержания к одному и тому же Стандарту предприятия».

Относительно договора [2] в отзыве отмечено, что если он подразумевал под собой изготовление пресс-формы, то отсутствие в техническом задании чертежей соответствующей пробки влечет невозможность исполнения договора и изготовления пресс-формы. Приложенные к техническому заданию рисунки 3D модели не содержат размеров и иных необходимых данных и не могут заменить собой чертежи в нормальной хозяйственной деятельности. В приложении №2 к договору [2] имеется явная не состыковка дат. А именно, конструкторская документация на оснастку должна быть разработана в период с 10 апреля по 06 мая 2019 года, а договор при этом заключен на три месяца позже, 9 июля 2019 года, при этом в договоре отсутствует оговорка о распространении его действия на период до заключения договора. Также к договору [2] не приложен Акт приема-передачи, подтверждающий выполнение обязательств по поставке «Оснастки», хотя его наличие предусмотрено п.2.5. вышеуказанного договора.

Вызывает недоумение выбор ООО «Технокрафт» в качестве подрядчика по договору [2] на изготовление пресс-формы. Указанная работа носит сложный, а порой и уникальный характер. Как правило, занимаются ей специализированные организации, которых на рынке не так много и ООО «Технокрафт» явно не входит в их число. В выписке из ЕГРЮЛ (далее – [19]) основной ОКВЭД указанной организации - 81.22 «Деятельность по чистке и уборке жилых зданий и нежилых помещений», что явно не соответствует характеру подрядных работ, предполагающих изготовление сложного дорогостоящего оборудования - пресс-формы. По мнению патентообладателя договор [2] не мог быть исполнен.

Касательно договора [5], счетов [6], счет-фактур [7] и товарных накладных [8] в отзыве отмечено, что из указанных документов не следует, какая

именно пробка была предметом поставки по указанному договору, нет даже указания на то, что она пластиковая, а слово «натурал» в скобочках наводит на мысль, что возможно, речь идет о корковой пробке. По мнению патентообладателя, о том какая именно пробка была предметом поставки невозможно сделать и при анализе документов, в которых зафиксирована поставка продукции от ООО «ВЕСКО» в адрес ООО «Эдельвейс», и дальнейшая поставка в АО «Тандер».

Кроме того, в отзыве подчеркнуто, что «...договоры между ООО «ШАНС-3» и ООО «ВЕСКО» на изготовление пробки полимерной были заключены и исполнены, но пробка по ним изготавливалась другая».

Относительно изображений [12] в отзыве отмечено, что на них представлены «фото бутылок с нечитаемой контрэтикеткой и нанесенными датами розлива, свидетельствующие якобы об их производстве в 2019 году. Данные изображения тоже не являются неоспоримыми доказательствами. «Детское шампанское не является алкогольной продукцией, не подлежит маркировке, следовательно, невозможно с достоверностью установить дату производства конкретной бутылки... не представляется возможным установить, где сделаны эти фото... не исключено, что это полностью сфабрикованное доказательство - найдена бутылка с удобной датой розлива (или эта дата розлива нанесена кустарным способом)... пробка, которой якобы укупорена эта бутылка, может быть произведена за день до фотосессии. Современный уровень офисной техники позволяет легко произвести фотомонтаж и изготовить любое фото в зависимости от потребностей».

В отзыве подчеркнуто, что патентообладатель осуществил поиск в сети Интернет изображений продукции под торговой маркой Kinder Land, в т.ч. изображений пробки, которой была укупорена эта продукция. В подтверждение данного довода к отзыву приложены сведения, содержащиеся в сети Интернет по следующим адресам:

- <https://irecommend.ru/content/ostorozhno-otkryvaetsya-kak-vzrosloe-shampanskoe> (далее – [20]);
- https://otzovik.com/review_7509545.html (далее – [21]);
- <https://irecommend.ru/content/s-takogo-shampanskogo-pokhmelya-tochno-ne-budet-gazirovka-ona-i-v-afrike-gazirovka-no-poziti> (далее – [22]).

Патентообладатель отмечает, что в сети Интернет (см. источники информации [20]-[22]) найдены отзывы с фото продукции, на которых в том числе запечатлены и пробки, которыми укупорена эта продукция. При этом отзыв от 27 июня 2020 г. по времени его опубликования находится в том временном периоде, когда по утверждению ООО «ШАНС-3», это детское шампанское укупоривалось пробкой, идентичной промышленному образцу по оспариваемому патенту. Однако, как видно по фото на отзыве, это не так. Пробка в этом детском шампанском остается неизменной с 2015 года, и она не имеет ничего общего с промышленным образцом по оспариваемому патенту. В подтверждение данного довода с отзывом представлен договор № 086/2023 от 27.07.2023 и экспертное заключение от 27.07.2023 (далее – [23]).

В отзыве также приведены доводы о том, что ООО «ШАНС-3» (лицо подавшее возражение) и ООО «РОТОСНАБ» (заявитель заявки, по которой выдан оспариваемый патент) входили в рабочую группу, созданную ООО Торговый дом «Ренессанс» (патентообладатель оспариваемого патента), для проектирования и изготовления пробок. В подтверждение данного довода с отзывом представлены следующие материалы: переписка по электронной почте, содержащая изображения пробок; акты о проведении испытаний пластиковой укупорки; договор подряда с приложениями №№ 1 и 2; чертежи пробок; протоколы совместной встречи; отчеты об испытаниях и протоколы (далее – [24]).

В отзыве подчеркнуто, что патентообладатель обратился с исковым заявлением (далее – [25]) о защите нарушенного исключительного права на промышленный образец по оспариваемому патенту в отношении ООО «СОЮЗ-ВИНО». Причиной подачи искового заявления явилось то, что правообладателем был выявлен факт незаконного использования ООО «СОЮЗ-ВИНО» при производстве алкогольной продукции пробки полимерной, идентичной промышленному образцу по оспариваемому патенту. Производителем упомянутой полимерной пробки для ООО «СОЮЗ-ВИНО» является ООО «ШАНС-3».

По мнению патентообладателя ООО «ШАНС-3» ведет себя недобросовестно и злоупотребляет своим правом на подачу возражения.

От лица, подавшего возражение, 23.08.2023 поступили следующие материалы:

- акт приема передачи от 04.10.2019 (далее – [26]) к договору [2];
- нотариальный протокол осмотра доказательств от 23.08.2023 с приложениями (далее – [27]).

От патентообладателя 08.09.2023 поступило нотариальное заявление Климова И.В. (далее – [28]).

На заседании коллегии, состоявшемся 14.09.2023, лицом, подавшим возражение, представлены следующие материалы:

- переписка по электронной почте (далее – [29]);
- универсальный передаточный документ [9];
- товарно-транспортные накладные, товарные накладные и счет-фактуры за период октябрь – ноябрь 25.11.2019 (далее – [30]);

От лица, подавшего возражение, 22.09.2023 поступил нотариальный протокол осмотра доказательств от 22.09.2023 с приложениями (далее – [31]).

На заседании коллегии, состоявшемся 03.10.2023, патентообладателем было представлено дополнение к отзыву, доводы которого повторяют доводы отзыва. Кроме того, патентообладатель отмечает следующее.

С возражением не представлены сведения, подтверждающие «опубликование в СМИ, в печатных изданиях, на сайтах в сети Интернет, Вестниках ведомств и прочих открытых источниках, выше обозначенных СТП и договоров, содержащих изображения аналогичных пробок с существенными признаками спорного промышленного образца». Само по себе существование в 2019 году документов и договоров, представленных с возражением, никак не подтверждает существование в 2019 году пробки, имеющей все существенные признаки промышленного образца по оспариваемому патенту.

Относительно видеоролика (см. материалы [27] и [31]) патентообладатель подчёркивает, что лицом, подавшим возражение, не представлено доказательств ввода в гражданский оборот до даты приоритета оспариваемого патента откупоренной им бутылки. В материалах дела отсутствуют какие-либо чеки, а также иные доказательства, которые бы позволяли объективно установить

производителя продукции, дату производства конкретной откупоренной бутылки, место и дату приобретения указанной бутылки ООО «ШАНС-3». Подлинность (оригинальность) продукции в видеоролике (см. материалы [27] и [31]), так и продукции, предъявленной лицом, подавшим возражение, на заседании коллегии, вызывает большие сомнения, в том числе и в связи с тем, что не понятно, каким образом в 2023 году у ООО «ШАНС-3» могла быть продукция (детское шампанское), срок годности которой составляет 1 год (т.е. просроченная более, чем на 3 года), что категорически исключает возможность нахождения продукции в гражданском обороте.

Изучив материалы дела и заслушав участников рассмотрения возражения, коллегия установила следующее.

С учетом даты подачи заявки (17.09.2020), по которой выдан оспариваемый патент, правовая база для оценки патентоспособности промышленного образца по указанному патенту включает Гражданский кодекс Российской Федерации в редакции, действовавшей на дату подачи заявки (далее - Кодекс), Правила составления, подачи и рассмотрения документов, являющихся основанием для совершения юридически значимых действий по государственной регистрации промышленных образцов, и Требования к документам заявки на выдачу патента на промышленный образец, утвержденные приказом Министерства экономического развития Российской Федерации от 30.09.2015 № 695 (далее – Правила ПО и Требования ПО).

Согласно пункту 1 статьи 1352 Кодекса в качестве промышленного образца охраняется решение внешнего вида изделия промышленного или кустарно-ремесленного производства. Промышленному образцу предоставляется правовая охрана, если по своим существенным признакам он является новым и оригинальным. К существенным признакам промышленного образца относятся признаки, определяющие эстетические особенности внешнего вида изделия, в частности форма, конфигурация, орнамент, сочетание цветов, линий, контуры изделия, текстура или фактура материала изделия. Признаки, обусловленные исключительно технической функцией изделия, не являются охраняемыми признаками промышленного образца.

Согласно пункту 2 статьи 1352 Кодекса промышленный образец является новым, если совокупность его существенных признаков, нашедших отражение на изображениях внешнего вида изделия, не известна из сведений, ставших общедоступными в мире до даты приоритета промышленного образца.

Согласно пункту 3 статьи 1352 Кодекса промышленный образец является оригинальным, если его существенные признаки обусловлены творческим характером особенностей изделия, в частности, если из сведений, ставших общедоступными в мире до даты приоритета промышленного образца, неизвестно решение внешнего вида изделия сходного назначения, производящее на информированного потребителя такое же общее впечатление, какое производит промышленный образец, нашедший отражение на изображениях внешнего вида изделия.

В соответствии с пунктом 54 Правил ПО общедоступными считаются сведения, содержащиеся в источнике информации, с которым может ознакомиться любое лицо.

Согласно пункту 55 Правил ПО датой, определяющей включение источника информации в общедоступные сведения для сведений об изделии, ставшем известным в результате его использования, является документально подтвержденная дата, с которой эти сведения стали общедоступными.

В соответствии с пунктом 58 Правил ПО при проведении информационного поиска в объем поиска для целей проверки новизны и оригинальности промышленного образца включаются все известные до даты приоритета заявленного промышленного образца из общедоступных сведений изображения внешнего вида изделий, сходного с заявленным промышленным образцом назначения.

Согласно пункту 71 Правил ПО к существенным признакам промышленного образца в соответствии с пунктом 1 статьи 1352 Кодекса относятся признаки, определяющие эстетические особенности внешнего вида изделия, в частности, форма, конфигурация, орнамент, сочетание цветов, линий, контуры изделия, текстура или фактура материала изделия.

Согласно пункту 72 Правил ПО признаки внешнего вида изделия, обусловленные исключительно технической функцией изделия, в соответствии с пунктом 1 статьи 1352 Кодекса, не являются охраняемыми признаками промышленного образца. Признаки внешнего вида изделия признаются существенными признаками, если они определяют эстетические особенности внешнего вида изделия, являясь доминантными, и определяют общее зрительное впечатление. К несущественным признакам внешнего вида изделия относятся такие мало различимые, невыразительные признаки внешнего вида изделия, исключение которых из совокупности признаков внешнего вида изделия не приводит к изменению общего зрительного впечатления.

Согласно пункту 74 Правил ПО при проверке новизны промышленный образец в соответствии с пунктом 2 статьи 1352 Кодекса признается новым, если установлено, что совокупность его существенных признаков, нашедших отражение на изображениях внешнего вида изделия, в том числе его трехмерной модели в электронной форме, неизвестна из сведений, ставших общедоступными в мире до даты приоритета промышленного образца, и отличается от совокупности существенных признаков ближайшего аналога. Если промышленный образец соответствует условию патентоспособности «новизна», проводится проверка соответствия промышленного образца условию патентоспособности «оригинальность». Промышленный образец является оригинальным в соответствии с пунктом 3 статьи 1352 Кодекса, если его существенные признаки обусловлены творческим характером особенностей изделия.

Согласно подпункту 1 пункта 75 Правил ПО существенные признаки, характеризующие промышленный образец, не признаются обусловленными творческим характером особенностей изделия, в частности, в случае, если совокупность существенных признаков заявленного промышленного образца, нашедшая отражение на изображениях внешнего вида изделия, производит на информированного потребителя такое же общее впечатление, которое производит совокупность признаков внешнего вида известного изделия того же или сходного назначения. При сравнении общих впечатлений, производимых заявленным промышленным образцом и противопоставленным промышленным образцом,

принимается во внимание информация об известных решениях, определяющих внешний вид изделий того же или сходного назначения, (об аналоговом ряде) и учитываются ограничения возможностей авторов по разработке решения внешнего вида изделия такого назначения, связанные, в частности, с технической функцией изделия или его элемента и стандартизированными требованиями к изделию, если таковые имеются (степень свободы дизайнера).

Согласно подпункту 6 пункта 34 Требований ПО в качестве аналогов промышленного образца выбираются решения изделий сходного внешнего вида и назначения, известные из сведений, ставших общедоступными в мире до даты приоритета промышленного образца.

Существо промышленного образца по оспариваемому патенту нашло отражение на приведенных выше изображениях внешнего вида изделия.

Анализ доводов лица, подавшего возражение, и доводов патентообладателя, касающихся оценки соответствия промышленного образца по оспариваемому патенту условиям патентоспособности «новизна» и «оригинальность», показал следующее.

Пробка по оспариваемому патенту характеризуется следующей совокупностью существенных признаков, нашедших отражение на изображениях изделия:

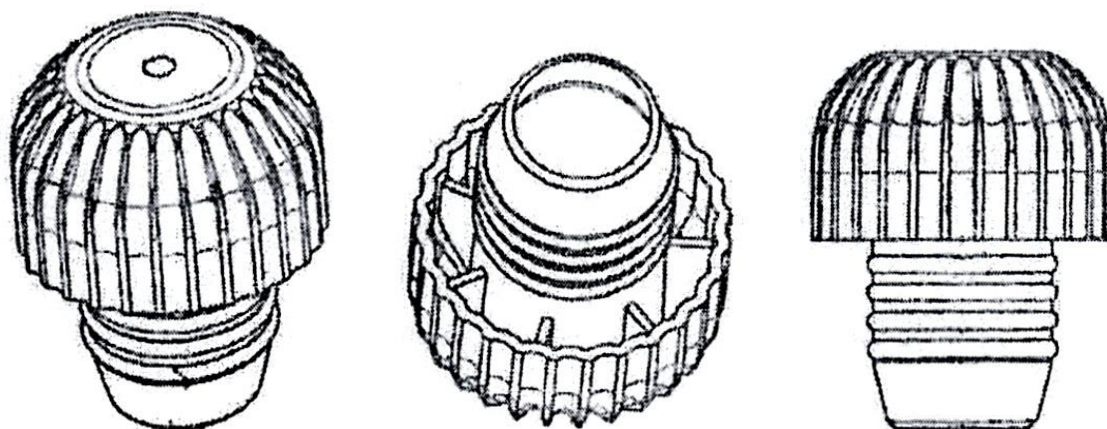

- наличием головной и хвостовой частей;
- выполнением хвостовой и головной частей за одно целое в форме на основе грибка;
- выполнением верхней головной части в виде усеченной полусферы;

- выполнением нижней хвостовой части в виде усеченного конуса;
- наличием на головной части по наружной боковой поверхности и на наружной сферической поверхности ребер, расположенных на равном расстоянии друг от друга;
- выполнением наверху головной части плоскости на основе круга, с расположенными на ней кольцевыми элементами;
- выполнением нижнего края головной части волнистой.

Упомянутые признаки являются существенными, поскольку они определяют эстетические особенности внешнего вида изделия в частности, форму, контуры изделия и сочетание линий. Данные признаки являются доминантными и определяют общее зрительное впечатление (см. процитированные выше пункты 71 и 72 Правил ПО).

Что касается признаков, характеризующих наличие и расположение на

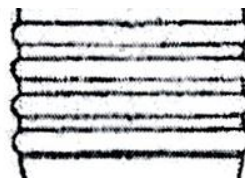

хвостовой части четырех кольцевых выступов , наличие и расположение ребер жесткости, соединяющих головную и хвостовую части



, то данные признаки внешнего вида изделия обусловлены исключительно технической функцией изделия. Кольцевые выступы на хвостовой части пробки обеспечивают укупоривание горлышка бутылки, а ребра жесткости обеспечивают жесткость головной части. Данные элементы выполнены стандартными и не определяют какие-либо эстетические особенности внешнего вида изделия.

Таким образом, в соответствии с пунктом 1 статьи 1352 Кодекса признаки, характеризующие наличие и расположение четырех кольцевых выступов и ребер жесткости, не являются охраняемыми признаками промышленного образца.

Анализ материалов, представленных лицом, подавшим возражение, показал следующее.

В соответствии с универсальным передаточным документом [9] ООО «ВЕСКО» 18.11.2019 осуществило поставку товара, в частности, напитка б/а сильногазированного «Kinder Land Апельсин-Маракуйя» 0,75 л. ООО «Эдельвейс».

В соответствии с товарной накладной [10] и транспортной накладной [11] ООО «Эдельвейс» 25.11.2019 осуществило поставку товара, в частности, напитка б/а сильногазированного «Kinder Land Апельсин-Маракуйя» 0,75 л. АО «Тандер». Согласно транспортной накладной [11] товар был доставлен и выгружен 26.11.2019.

Таким образом, материалы [9]-[11] подтверждают факт введения в гражданский оборот товара - напиток б/а сильногазированный «Kinder Land Апельсин-Маракуйя» 0,75 л. до даты приоритета (17.09.2020) оспариваемого патента.

В соответствии с материалами, представленными лицом, подавшим возражение, внешний вид товара - напиток б/а сильногазированный «Kinder Land Апельсин-Маракуйя» 0,75 л. раскрыт в приложениях к нотариальному протоколу осмотра [31], а именно, в видеоролике, записанном на компакт-диске DVD-R, и представляет собой бутылку с этикеткой в виде оболочки, укупоренную пробкой с мюзле.

Указанный видеоролик с помощью технических средств, имеющихся в зале заседаний, был продемонстрирован сторонам спора на заседании коллегии, состоявшемся 03.10.2023.

Этикетка содержит информацию о дате розлива (05.11.2019) и изготовителе (ООО «ВЕСКО»). Видеоролик сопровождается аудио комментарием, из которого также следует, что дата розлива - 05.11.2019, а изготовителем является ООО «ВЕСКО».

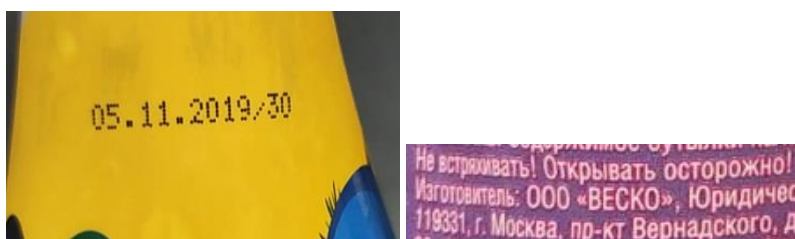



Следовательно, напиток б/а сильногазированный «Kinder Land Апельсин-Маракуйя» 0,75 л. с датой розлива 05.11.2019 попадает во временной период поставки по материалам [9]-[11].

Соответственно, сведения о товаре - напиток б/а сильногазированный «Kinder Land Апельсин-Маракуйя» 0,75 л. могут быть включены в общедоступные сведения (см. процитированные выше пункты 54 и 55 Правил ПО) и использованы для проверки патентоспособности промышленного образца по оспариваемому патенту.

В видеоролике продемонстрирован процесс вскрытия оболочки, откупоривания бутылки и внешний вид пробки.





Сравнительный анализ промышленного образца по оспариваемому патенту и решения внешнего вида известной пробки показал, что совокупность существенных признаков промышленного образца по оспариваемому патенту отличается от известного решения существенными признаками, отображенными на изображениях изделия, характеризующими выполнение наверху головной части плоскости на основе круга, с расположенными на ней кольцевыми элементами

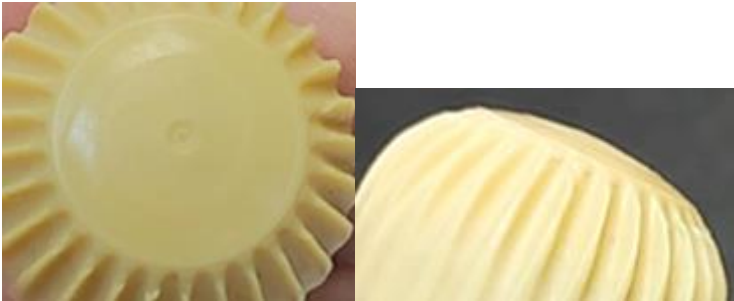

(в известной пробке верх головной части выполнен выпуклым, а кольцевые элементы явно не

визуализируются ).

Также следует отметить, что отличием оспариваемого промышленного образца от внешнего вида изделия, известного из видеоролика (см.

материалы [31]), является его выполнение в виде линейного рисунка, который не содержит признаков, относящихся к цветовому решению этого промышленного образца.

Упомянутое отличие не характеризует каких-либо эстетических особенностей данного промышленного образца и, таким образом, может быть исключено из дальнейшего сравнительного анализа (см. пункт 1 статьи 1352 Кодекса).

На основании изложенного, совокупность существенных признаков, промышленного образца по оспариваемому патенту, нашедших отражение на изображениях внешнего вида изделия, неизвестна из сведений, содержащихся в видеоролике (см. материалы [31]).

В материалах:

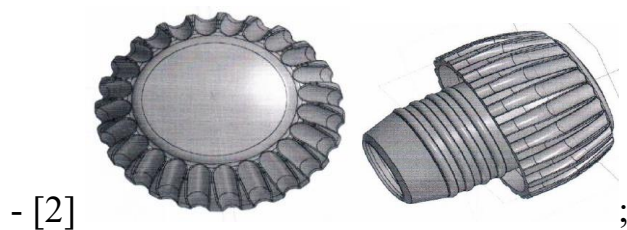
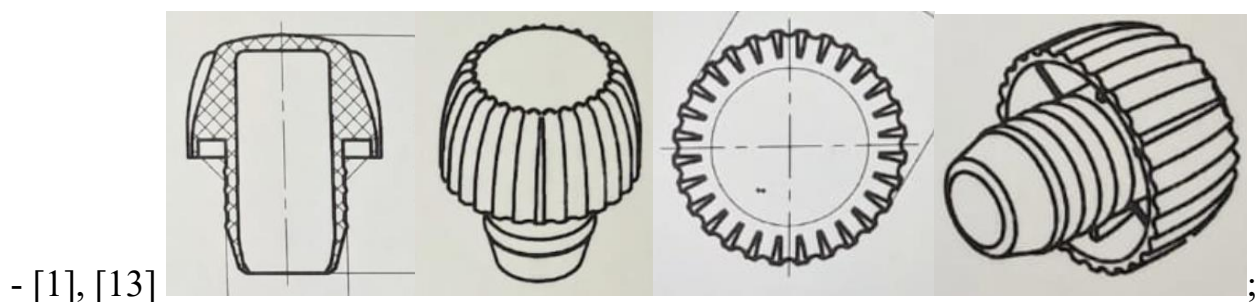



- [27]

представленных лицом, подавшим возражение, также приведены изображения пробок. Анализ внешнего вида указанных пробок показал, что им также не присущи выявленные выше отличительные существенные признаки.

Таким образом, совокупность существенных признаков, промышленного образца по оспариваемому патенту, нашедших отражение на изображениях внешнего вида изделия, неизвестна из сведений, содержащихся в материалах [1], [2], [12], [13] и [27].

На основании изложенного можно констатировать, что возражение не содержит доводы, позволяющие признать промышленный образец по оспариваемому патенту несоответствующим условию патентоспособности «новизна» (см. пункт 2 статьи 1352 Кодекса).

Проверка творческого характера существенных признаков, характеризующих промышленный образец по оспариваемому патенту, предусмотренная подпунктом 1 пункта 75 Правил ПО, показала, что совокупность существенных признаков промышленного образца по оспариваемому патенту, нашедших отражение на изображениях внешнего вида изделия, производит на информированного потребителя такое же общее впечатление, которое производит совокупность существенных признаков решения внешнего вида изделия, известного из видеоролика (см. материалы [31]).

Вклад выявленных выше существенных отличительных признаков в формирование общего впечатления, производимого промышленным образцом по оспариваемому патенту, не способствует установлению общего впечатления, отличного от общего впечатления, производимого решением внешнего вида изделия, известного из видеоролика (см. материалы [31]). Указанные отличительные признаки не индивидуализируют промышленный образец по

оспариваемому патенту в целом, по отношению к изделию, известному из видеоролика (см. материалы [31]). Различия между промышленным образцом по оспариваемому патенту и известным изделием гораздо менее заметны, чем общее впечатление, производимое их общими существенными признаками.

Этот вывод сделан с учетом аналогового ряда, в качестве которого могут быть приняты пробки, сведения о которых приведены в материалах [17] и [23]:

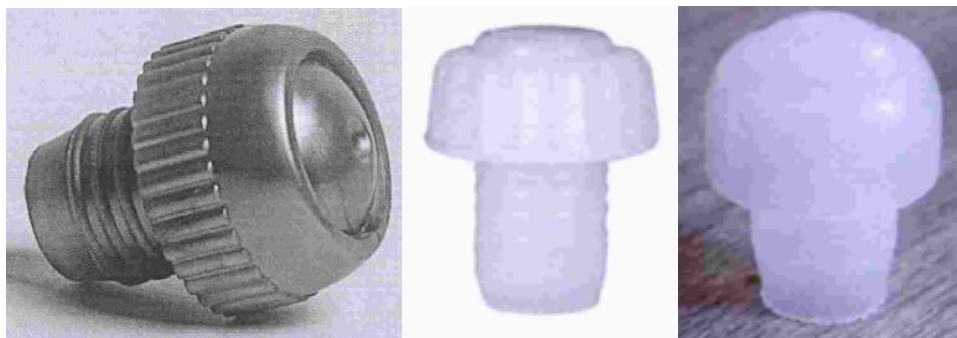

; а также сведения о которых найдены по запросу «полимерная пробка для шампанского» в открытом доступе в поисковой системе google.ru с установленным фильтром по дате 01.01.1990 01.01.2020:

Пробка полиэтиленовая | Сравнить цены и купить на ...



2 мая 2017 г. — Пробка для шампанского ... Полимерная тара и крышкиУкраина.



Русский Самодел

<https://russam.ru> > product > probka-polimyernaya-dl... ⋮

Пробка полимерная для бутылок шампанского

11 июн. 2018 г. — На нашем сайте RussSam.ru вы можете купить пробка

полимерная для бутылок шампанского в Екатеринбурге по низкой цене всего за



Анализ аналогового ряда, показал, что возможности авторов по разработке решения внешнего вида изделия такого назначения, ограничены формой пробки на основе грибка. Вместе с тем дизайнер изделий такого назначения может выбрать любую проработку головной части пробки, а именно ее формы и текстуры.

Следовательно, степень свободы дизайнера изделий такого назначения не имеет значимых ограничений.

Как следствие, существенные признаки, характеризующие промышленный образец по оспариваемому патенту, не обуславливают творческий характер особенностей изделий (см. процитированный выше подпункт 1 пункта 75 Правил ПО).

На основании изложенного можно констатировать, что возражение содержит доводы, позволяющие признать промышленный образец по оспариваемому патенту несоответствующим условию патентоспособности «оригинальность» (см. пункт 3 статьи 1352 Кодекса).

На основании сделанного выше вывода возможность включения в общедоступные сведения информации, содержащейся в материалах [1], [2], [12], [13] и [27], не оценивалась, а материалы [3]-[8], [14], [15], [26], [29], [30], представленные лицом, подавшим возражение, не рассматривались.

В отношении довода патентообладателя, подкрепленного ссылкой на материалы [16] и [17], о том, что на сайте ООО «ШАНС-3» отсутствовала информация о пробке, повторяющей внешний вид промышленного образца по оспариваемому патенту, а «24 июля 2023 г., за несколько дней до заседания коллегии, эта информация появилась», необходимо отметить следующее.

Наполнение какого-либо сайта, а также момент его обновления, в том числе и добавление новой информации, осуществляется на усмотрение его владельца.

В отношении доводов патентообладателя, касающихся документа [1], подкрепленными ссылкой на материалы [18], доводов, касающихся материалов [2], подкрепленными ссылкой на материалы [19], а также доводов в отношении материалов [5]-[8], [12], необходимо отметить, что материалы [1], [2], [5]-[8], [12] не оказали влияния на сделанный выше вывод, о несоответствии промышленного образца по оспариваемому патенту условию патентоспособности «оригинальность».

Что касается доводов патентообладателя со ссылкой на материалы [20]-[22] о том, что напитки под торговой маркой Kinder Land, в том числе и напиток б/а сильногазированный «Kinder Land Апельсин-Маракуйя» 0,75, укупоривались

пробкой, внешний вид которой не соответствует, в частности, внешнему виду пробки из видеоролика (см. материалы [31]), то на заседании коллегии состоявшемся, представитель лица, подавшего возражение пояснил, что на производстве напитки под торговой маркой Kinder Land укупориваются теми пробками, которые в соответствующий временной период поставлены производителем пробок. То есть, напиток может укупориваться пробками, внешний вид которых представлен в материалах [20]-[22], [27] и [31].

В экспертном заключении, содержащемся в материалах [23], проведен сравнительный анализ промышленного образца по оспариваемому патенту с внешним видом пробок, которые отсутствуют в материалах, представленных лицом, подавшим возражение.

Материалы [24] и [28] свидетельствуют лишь о сотрудничестве ООО «ШАНС-3» и ООО «РОТОСНАБ» в рамках разработки пробки.

Исковое заявление [25] представлено патентообладателем для сведения, по его мнению, оно послужило причиной для подачи настоящего возражения.

Относительно доводов патентообладателя о том, что представленные лицом, подавшим возражение, материалы являются сфабрикованными и абсолютно несоответствующими действительности, необходимо отметить, что Роспатент не наделен полномочиями по проверке фальсификации материалов.

В связи с изложенным доводы, приведенные патентообладателем и представленные им материалы, не изменяют сделанного выше вывода о несоответствии промышленного образца по оспариваемому патенту условию патентоспособности «оригинальность».

В отношении мнения патентообладателя, о том, что лицо, подавшее возражение, злоупотребляет своим правом на подачу возражения, следует отметить, что в соответствии с пунктом 2 статьи 1398 указанного выше Гражданского кодекса Российской Федерации патент на изобретение, полезную модель или промышленный образец в течение срока его действия, установленного пунктами 1 - 3 статьи 1363 упомянутого Гражданского Кодекса, может быть оспорен путем подачи возражения в федеральный орган исполнительной власти по интеллектуальной собственности любым лицом.

Учитывая изложенное, коллегия пришла к выводу о наличии оснований для принятия Роспатентом следующего решения:

удовлетворить возражение, поступившее 22.05.2023, патент Российской Федерации на промышленный образец № 127701 признать недействительным полностью.