

ЗАКЛЮЧЕНИЕ
коллегии
по результатам рассмотрения возражения заявления

Коллегия в порядке, установленном пунктом 3 статьи 1248 части четвертой Гражданского Кодекса Российской Федерации, введенной в действие с 1 января 2008 г. Федеральным законом от 18 декабря 2006 г. № 231-ФЗ, в редакции, действовавшей на дату подачи возражения, Правилами рассмотрения и разрешения федеральным органом исполнительной власти по интеллектуальной собственности споров в административном порядке, утвержденными приказом Министерства науки и высшего образования Российской Федерации и Министерства экономического развития Российской Федерации от 30.04.2020 г. № 644/261, зарегистрированным в Министерстве юстиции Российской Федерации 25.08.2020 № 59454, с изменениями, внесенными приказом Минобрнауки России и Минэкономразвития России от 23.11.2022 № 1140/646 (далее Правила ППС), и Федеральным законом от 3 апреля 2017 г. № 55-ФЗ «О ратификации Женевского акта Гаагского соглашения о международной регистрации промышленных образцов», официальная публикация которого состоялась 4 апреля 2017 г., рассмотрела возражение иностранной компании БЕЙДЗИН РОБОРОК ТЕКНОЛОДЖИ КО., ЛТД, Китай (далее заявитель), поступившее 22.11.2023, на решение Федеральной службы по интеллектуальной собственности (далее Роспатент) от 07.09.2023 об отказе в предоставлении правовой охраны на территории Российской Федерации промышленному образцу, являющемуся предметом международной регистрации № DM/228974, при этом установлено следующее.

Заявлена группа промышленных образцов «Портативное устройство для мытья полов» в объеме следующих изображений 1.1-1.14 (вариант 1) и 2.1-2.14 (вариант 2):

«



1.1



1.2



1.3



1.4

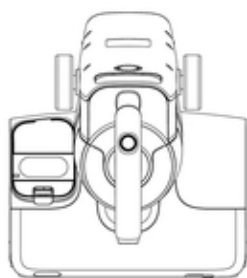

1.5

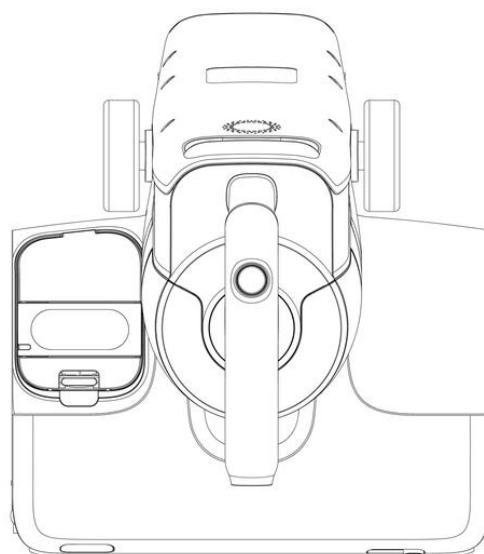

1.6

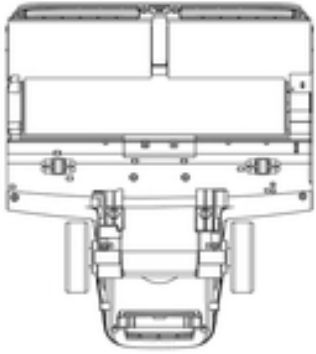

1.7

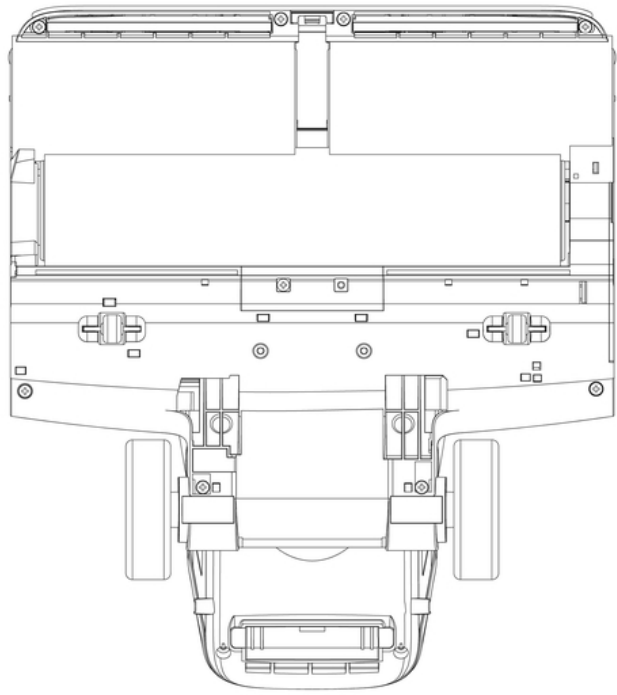

1.8

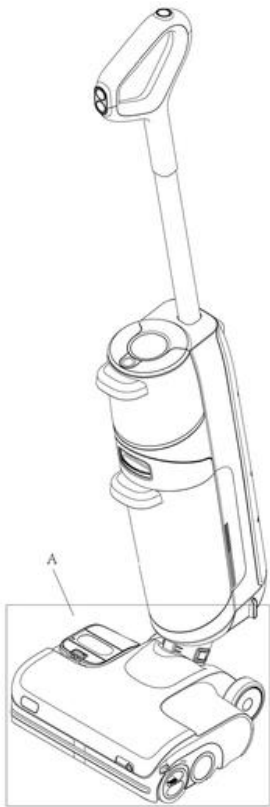

1.9

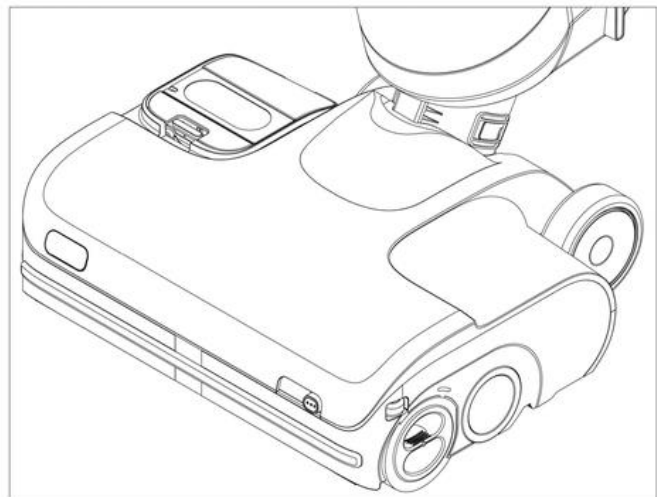

1.10



1.11

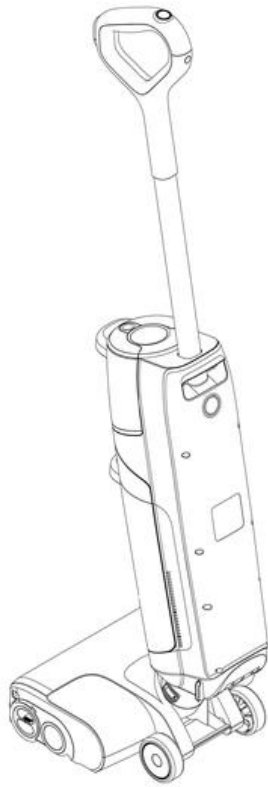

1.12

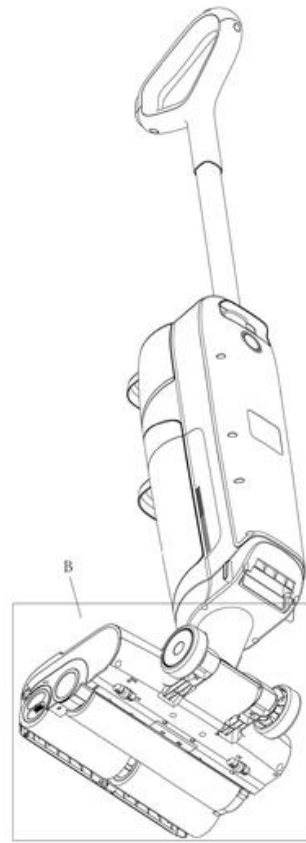

1.13

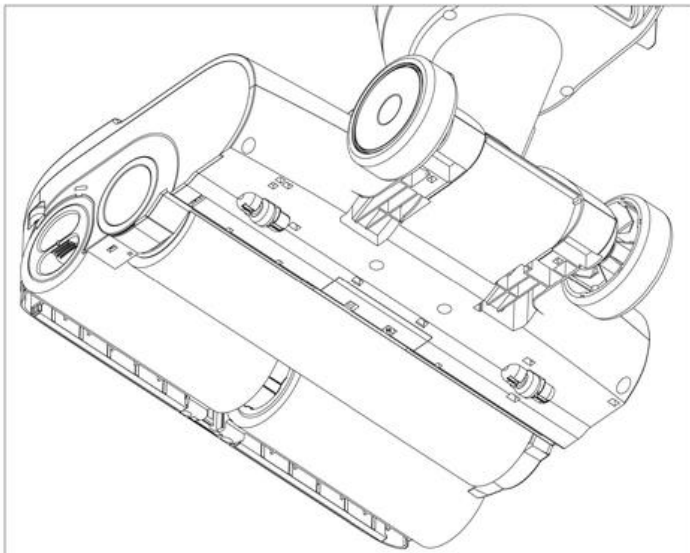

1.14



2.1



2.2



2.3



2.4



2.5

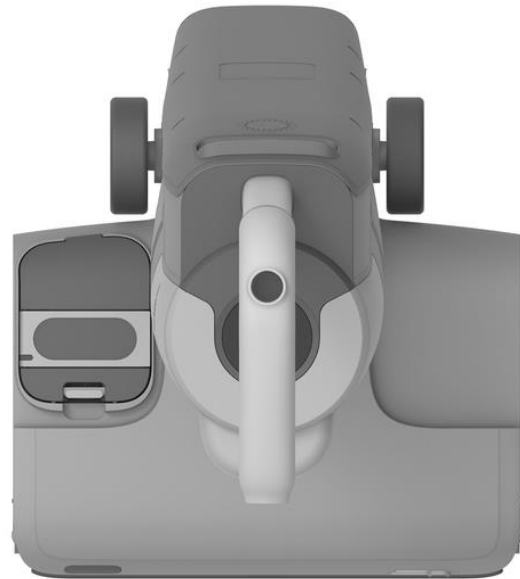

2.6



2.7

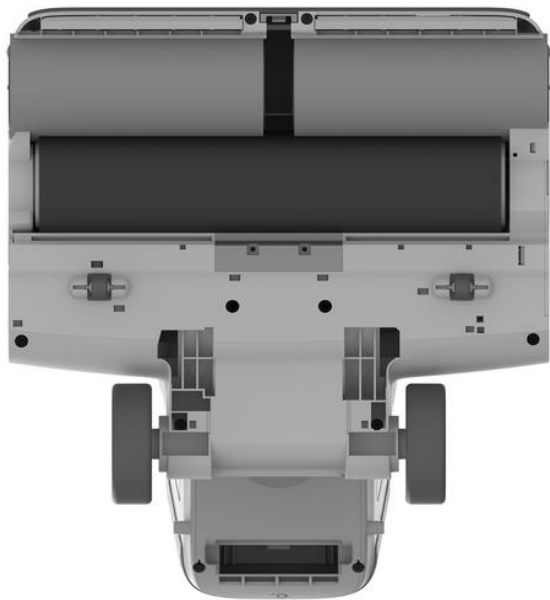

2.8



2.9



2.10



2.11



2.12



2.13

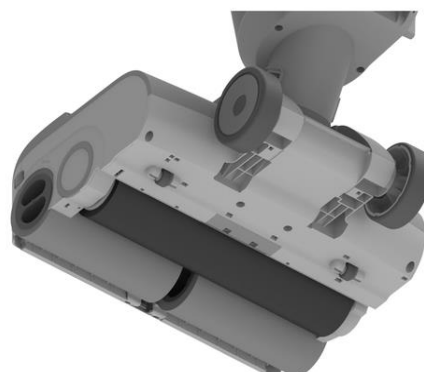

2.14».

По результатам рассмотрения Роспатентом 07.09.2023 принято решение о предоставлении правовой охраны на территории Российской Федерации промышленному образцу по варианту 1 в объеме изображений 1.1-1.14.

При этом в отношении промышленного образца по варианту 2 в объеме изображений 2.1-2.14 Роспатентом 07.09.2023 принято решение об отказе, мотивированное тем, что заявленный промышленный образец не соответствует требованиям подпункта 2 пункта 5 статьи 1352 Гражданского Кодекса Российской Федерации.

В решении Роспатента отмечено, что промышленный образец 2 (2.1-2.14) включает объект, производящий общее впечатление, такое же, как товарные знаки других лиц, охраняемые в Российской Федерации в отношении однородных товаров 7 класса МКТУ и имеющие более ранний приоритет, а именно, на изображениях промышленного образца 2 присутствует словесное обозначение «МАХ», производящие такое же общее впечатление как:

- по свидетельству о регистрации товарного знака РФ № 718771, дата приоритета 22.06.2018, наименование и адрес правообладателя: Общество с ограниченной ответственностью Научно-производственное предприятие "Квант",

426057, Удмуртская Республика, г. Ижевск, пр-д им. Дерябина, д. 2/19, пом. 5 (далее [1]);

- по свидетельству о регистрации товарного знака РФ № 729671, дата приоритета 19.06.2018, наименование и адрес правообладателя: Николаева Татьяна Вячеславовна, 603144, г. Нижний Новгород, ул. Карбышева, д. 7, кв. 13 (далее [2]).

Таким образом, сделан вывод о том, что заявленный промышленный образец 2 не соответствует условию патентоспособности, предусмотренному подпунктом 2 пункта 5 статьи 1352 Гражданского кодекса Российской Федерации, и ему не может быть предоставлена правовая охрана в качестве промышленного образца.

Заявитель выразил несогласие с решением Роспатента и в соответствии с пунктом 3 статьи 1387 упомянутого выше Гражданского кодекса Российской Федерации подал возражение.

В возражении выражено мнение о том, что словесное обозначение «МАХ», присутствующее на корпусе заявленного устройства, не может ввести в заблуждение потребителя изделия в отношении производителя изделия или места производства изделия и т.д., поскольку это обозначение широко используется в бытовых электроприборах для указания максимального количества различных веществ, которые могут помещаться в емкостях этих электроприборов, например, воды или кофе в кофеварках, воды в чайниках, собранного мусора в пылесосах и т.д.

В соответствии с этим потребитель с наибольшей вероятностью будет воспринимать обозначение «МАХ» на корпусе заявленного устройства не как товарный знак, способный ввести его в заблуждение, а как указатель уровня, до которого в это устройство можно заливать воду или моющее средство.

Таким образом, по мнению заявителя, вариант 2 заявленного промышленного образца удовлетворяют требованию, изложенному в подпункте 2 пункта 5 статьи 1352 Гражданского кодекса Российской Федерации, и ему может быть предоставлена правовая охрана.

Вместе с тем заявитель с возражением также представил комплект измененных изображений варианта 2 промышленного образца, в которых на видах сзади, слева и сверху и на увеличенном виде сверху, а также на виде в аксонометрии слева, удалено словесное обозначение «МАХ».

Также с возражением представлена копия международной регистрации DM/228974 (бюллетень № 21/2023 от 26.05.2023) (далее [3]).

На основании вышеизложенного заявитель просит принять во внимание доводы возражения и вынести решение о предоставлении правовой охраны заявленному промышленному образцу 2.

Изучив материалы дела и заслушав участников рассмотрения возражения, коллегия установила следующее.

С учетом даты подачи международной заявки (07.02.2023) правовая база для оценки патентоспособности заявленного предложения включает упомянутый выше Гражданский кодекс Российской Федерации в редакции, действовавшей на дату подачи указанной заявки (далее Кодекс), Правила составления, подачи и рассмотрения документов, являющихся основанием для совершения юридически значимых действий по государственной регистрации промышленных образцов, утвержденные приказом Министерства экономического развития Российской Федерации от 30.09.2015 № 695 (далее Правила), Женевский акт 1999 г. Гаагского соглашения о международной регистрации промышленных образцов (далее Акт) и Общую инструкцию к Акту 1999 г. и Акту 1960 г. Гаагского соглашения (действует с 1 января 2019 г.) (далее Общая инструкция).

Согласно статье 12(1) Акта ведомство любой указанной Договаривающейся стороны в случае, если в отношении отдельных или всех промышленных образцов, являющихся объектом международной регистрации, не соблюдены предусмотренные ее законодательством условия предоставления охраны, может полностью или частично отказать в признании действия любой международной регистрации на территории этой Договаривающейся стороны.

Согласно статье 12(2)(b) Акта в любом уведомлении об отказе излагаются все мотивы, являющиеся основанием для отказа.

Согласно пункту 1 статьи 1349 Кодекса объектами патентных прав являются результаты интеллектуальной деятельности в сфере дизайна, отвечающие установленным Кодексом требованиям к промышленным образцам.

Согласно пункту 1 статьи 1352 Кодекса в качестве промышленного образца охраняется решение внешнего вида изделия промышленного или кустарно-ремесленного производства. Промышленному образцу предоставляется правовая охрана, если по своим существенным признакам он является новым и оригинальным. К существенным признакам промышленного образца относятся признаки, определяющие эстетические особенности внешнего вида изделия, в частности форма, конфигурация, орнамент, сочетание цветов, линий, контуры изделия, текстура или фактура материала изделия.

Согласно пункту 2 статьи 1352 Кодекса промышленный образец является новым, если совокупность его существенных признаков, нашедших отражение на изображениях внешнего вида изделия, не известна из сведений, ставших общедоступными в мире до даты приоритета промышленного образца.

Согласно пункту 3 статьи 1352 Кодекса промышленный образец является оригинальным, если его существенные признаки обусловлены творческим характером особенностей изделия, в частности, если из сведений, ставших общедоступными в мире до даты приоритета промышленного образца, неизвестно решение внешнего вида изделия сходного назначения, производящее на информированного потребителя такое же общее впечатление, какое производит промышленный образец, нашедший отражение на изображениях внешнего вида изделия.

Согласно подпункту 2 пункта 5 статьи 1352 Кодекса не предоставляется правовая охрана в качестве промышленного образца решениям, способным ввести в заблуждение потребителя изделия, в том числе в отношении производителя изделия, или места производства изделия, или товара, для которого изделие служит тарой, упаковкой, этикеткой, в частности, решениям, идентичным объектам, указанным в пунктах 4-10 статьи 1483 Кодекса, либо производящим такое же общее впечатление, либо включающим указанные объекты, если права

на указанные объекты возникли ранее даты приоритета промышленного образца, за исключением случаев, если правовая охрана промышленного образца испрашивается лицом, имеющим исключительное право на такой объект. Предоставление правовой охраны промышленным образцам, идентичным объектам, указанным в пункте 4, подпунктах 1, 2 пункта 9 статьи 1483 Кодекса, либо производящим такое же общее впечатление, либо включающим указанные объекты, допускается с согласия собственников или уполномоченных собственниками лиц либо обладателей прав на указанные объекты.

В соответствии с пунктом 6 статьи 1483 Кодекса не могут быть зарегистрированы обозначения, тождественные или сходные до степени смешения с товарными знаками других лиц, охраняемыми в Российской Федерации, в том числе в соответствии с международным договором Российской Федерации, в отношении однородных товаров и имеющими более ранний приоритет.

В соответствии с пунктом 10 статьи 1483 Кодекса не могут быть зарегистрированы в отношении однородных товаров обозначения, элементами которых являются охраняемые в соответствии с настоящим Кодексом средства индивидуализации других лиц, сходные с ними до степени смешения обозначения.

Существо заявленного промышленного образца 2 отображено на приведенных выше изображениях 2.1-2.14.

Анализ доводов, содержащихся в решении Роспатента об отказе, и доводов заявителя, показал следующее.

Заявленный промышленный образец включает словесное обозначение



, которое, как

указано в решении Роспатента, производит общее впечатление, такое же, как

товарный знак [1] **МАКС**

и товарный знак [2] **MAXX**

других лиц,

охраняемые в Российской Федерации в отношении однородных товаров 7 класса МКТУ (в частности, пылесосов) и имеющие более ранний приоритет, в связи с чем указанное обозначение может ввести в заблуждение потребителя в отношении его производителя.

С данным мнением нельзя согласиться в связи со следующим.

Так, в заявленном промышленном образце 2 указанное выше словесное

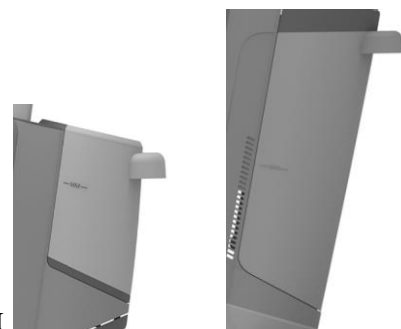

обозначение «МАХ» расположено на элементах изделия

, которые, исходя из названия промышленного образца и внешнего вида, очевидно являются резервуарами (емкостями, бачками) для размещения в них какой-либо жидкости (воды, моющего средства). Кроме того, является очевидным, что указанные емкости являются съемными и выполнены с возможностью их наполнения жидкостями и последующей фиксации в посадочном месте. Об этом

свидетельствует наличие на емкостях ручек



, нажимных механизмов фиксации

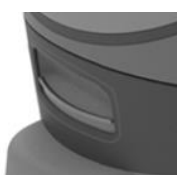

, а также детальная проработка контуров емкостей.

Также является общеизвестным, что словесное обозначение «МАХ» является сокращением от слова «Maximum», которое на русском языке обозначает максимум, т.е. наибольшее количество того, о чём идет речь. Следует отметить, что данное сокращение широко используется во многих областях техники. Так, в технике данное обозначение используют для указания максимально допустимого уровня жидкостей в емкостях различного назначения, в том числе и на бытовых и электрических приборах, в которых в качестве расходного материала используется вода или иные жидкие субстанции, например, в моющих пылесосах, утюгах, увлажнителях воздуха, чайниках, кофеварках и т.п.

Данное мнение также выражено и заявителем в возражении.

Кроме того, необходимо отметить, что в заявленном промышленном образце 2 указанное словесное обозначение «МАХ» приведено в виде

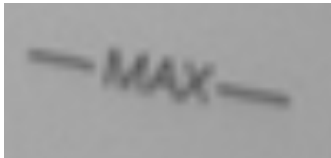
«—МАХ—», , т.е. используется совместно с дополнительными графическими элементами, которые очевидно служат для более четкого визуального определения уровня жидкости в емкостях.

Расположение указанных элементов примерно в средних частях емкостей

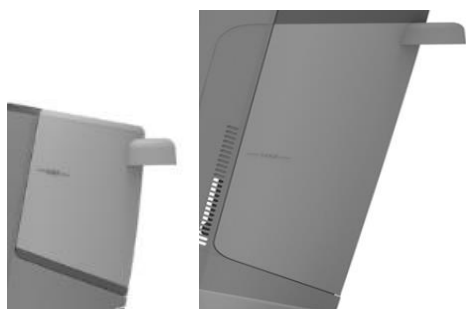

также позволяет сделать вывод о том, что данное словесное обозначение говорит о возможности наполнения указанных емкостей жидкостями до определенного, предельно допустимого (максимального) уровня.

Таким образом, с учетом вышеизложенного, можно сделать однозначный вывод о том, что указанное словесное обозначение «МАХ» в заявленном промышленном образце 2 характеризует максимально допустимый уровень жидкостей в емкостях, которые этими жидкостями наполняют. При этом можно констатировать, что данное словесное обозначение на заявленном промышленном

образце не может ввести в заблуждение потребителя в отношении его производителя, поскольку данное словесное обозначение является известным и широко используемым как для подобных товаров, так и других, и очевидно, что применительно к заявленному промышленному образцу 2 потребитель будет воспринимать данное словесное обозначение, как показатель максимально допустимого уровня жидкости, заполняемой емкости изделия, а не как производителя товара.

В связи с изложенным нельзя согласиться с выводом, сделанным в решении Роспатента об отказе, о том, что заявленный промышленный образец 2 может ввести в заблуждение потребителя изделия в отношении его производителя.

При этом данное мнение также было поддержано представителями экспертного отраслевого отдела, присутствовавшими на заседании коллегии, состоявшемся 06.12.2023.

Констатируя вышеизложенное можно сделать вывод о том, что вывод, сделанный в решении Роспатента об отказе, о том, что заявленному решению не может быть предоставлена правовая охрана в соответствии с подпунктом 2 пункта 5 статьи 1352 Кодекса, является неправомерным.

Здесь следует отметить, что в материалах заявки содержится отчет о поиске от 04.07.2023, при проведении которого были приняты во внимание все изображения, характеризующие заявленный промышленный образец 2.

Анализ источников информации, приведенных в отчете о поиске, а также материалов, имеющих отношение к заявке, показал, что заявленный промышленный образец 2 в объеме приведенных выше изображений 2.1-2.14 соответствует требованиям пунктов 1-3 и 5 статьи 1352 Кодекса.

Данное мнение также было подтверждено представителем отраслевого экспертного отдела, присутствовавшим на заседании коллегии, состоявшемся 06.12.2023, в частности, была представлена позиция, согласно которой информационный поиск в отношении заявленного промышленного образца 2 был проведен в полном объеме и не было выявлено других источников информации, на основании которых может быть сделан вывод о несоответствии заявленного

решения условиям патентоспособности, предусмотренным пунктами 2 и 3 статьи 1352 Кодекса (см. приложение № 1 к протоколу заседания коллегии).

В связи со сделанным выше выводом внесение изменений в изображения промышленного образца 2 не требуется.

Что касается материалов [3], представленных заявителем, то они были представлены для сведения и учтены коллегией при формировании сделанного выше вывода.

Учитывая изложенное, коллегия пришла к выводу о наличии оснований для принятия Роспатентом следующего решения:

удовлетворить возражение, поступившее 22.11.2023, отменить решение Роспатента от 07.09.2023 об отказе в предоставлении правовой охраны на территории Российской Федерации промышленному образцу по международной регистрации и предоставить правовую охрану на территории Российской Федерации промышленному образцу (вариант 2) по международной регистрации № DM/228974.

(21) Заявка № DM/228974

(22) Дата подачи заявки: 07.02.2023

(24) Дата начала отсчета срока действия патента: 07.02.2023

Приоритет установлен по дате

(30) подачи первой заявки в государстве-участнике Парижской конвенции:

№ 202230571643.7, 31.08.2022, CN

(72) Автор(ы): Zechen YU 6F., Suite 6016, 6017, 6018, Building C, Kangjianbaosheng Square No. 8, Heiquan RD., Haidian Dist. 100085 Beijing (CN)

Fanwei MENG 6F., Suite 6016, 6017, 6018, Building C, Kangjianbaosheng Square No. 8, Heiquan RD., Haidian Dist. 100085 Beijing (CN)

Bingbing JIN 6F., Suite 6016, 6017, 6018, Building C, Kangjianbaosheng Square No. 8, Heiquan RD., Haidian Dist. 100085 Beijing (CN)

(73) Патентообладатель(и): Beijing Roborock Technology Co., Ltd. Room 1001, Floor 10, Building 3, Yard 17, Anju Road, Changping District 102206 Beijing (CN)

(54) Название промышленного образца: Портативное устройство для мытья полов

Адрес для переписки с патентообладателем: 191036, Санкт-Петербург, а/я 24, НЕВИНПАТ

(21) DM/228974

(51) МПКО-14: 15-05

(57) Портативное устройство для мытья полов



2.1



2.2



2.3



2.4



2.5

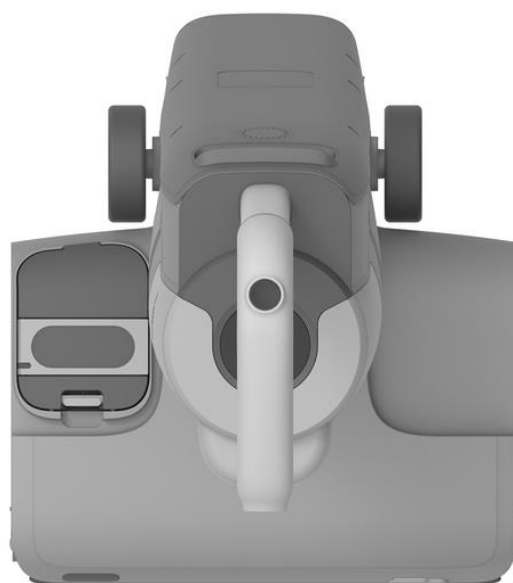

2.6



2.7

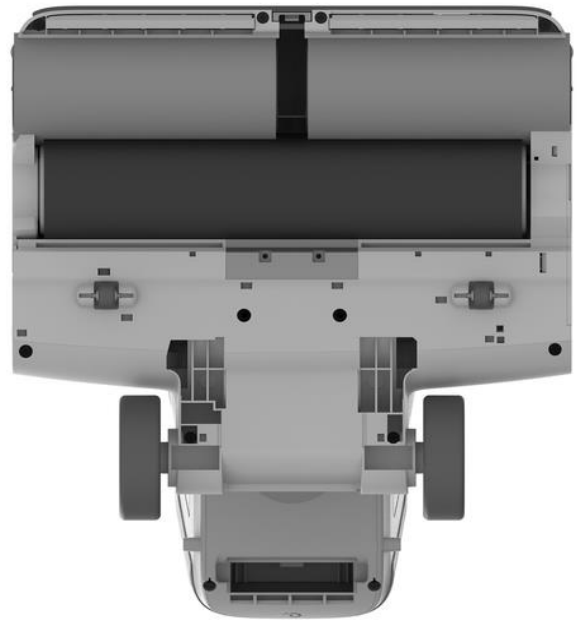

2.8



2.9



2.10



2.11



2.12



2.13

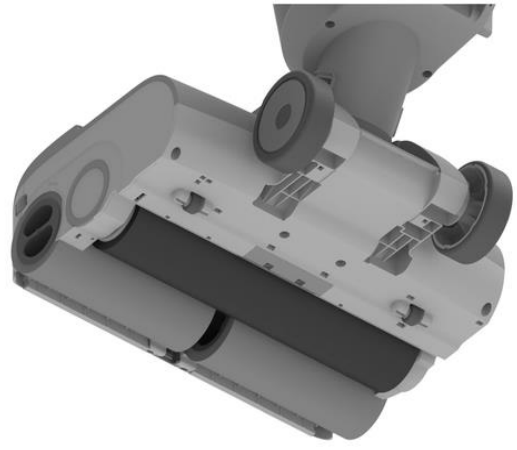

2.14