

**ЗАКЛЮЧЕНИЕ**  
**коллегии по результатам**  
**рассмотрения  возражения  заявления**

Коллегия в порядке, установленном пунктом 3 статьи 1248 части четвертой Гражданского кодекса Российской Федерации, введенной в действие с 01.01.2008 Федеральным законом от 18.12.2006 № 321-ФЗ, в редакции Федерального закона от 12.03.2014 № 35-ФЗ «О внесении изменений в части первую, вторую и четвертую Гражданского кодекса Российской Федерации и отдельные законодательные акты Российской Федерации» и Правилами подачи возражений и заявлений и их рассмотрения в Палате по патентным спорам, утвержденными приказом Роспатента от 22.04.2003 № 56, зарегистрированным в Министерстве юстиции Российской Федерации 08.05.2003 № 4520 (далее – Правила ППС), рассмотрела поступившее 08.08.2017 возражение Ковалевской Екатерины Сергеевны (далее – лицо, подавшее возражение) против выдачи патента Российской Федерации на промышленный образец № 81278, при этом установлено следующее.

Патент Российской Федерации № 81278 на промышленный образец «Мойка» выдан по заявке № 2011500597/49 с приоритетом от 09.09.2010 на имя компании БЛАНКО ГМБХ + КО КГ, Германия (далее – патентообладатель) со следующим перечнем существенных признаков:

«Мойка,



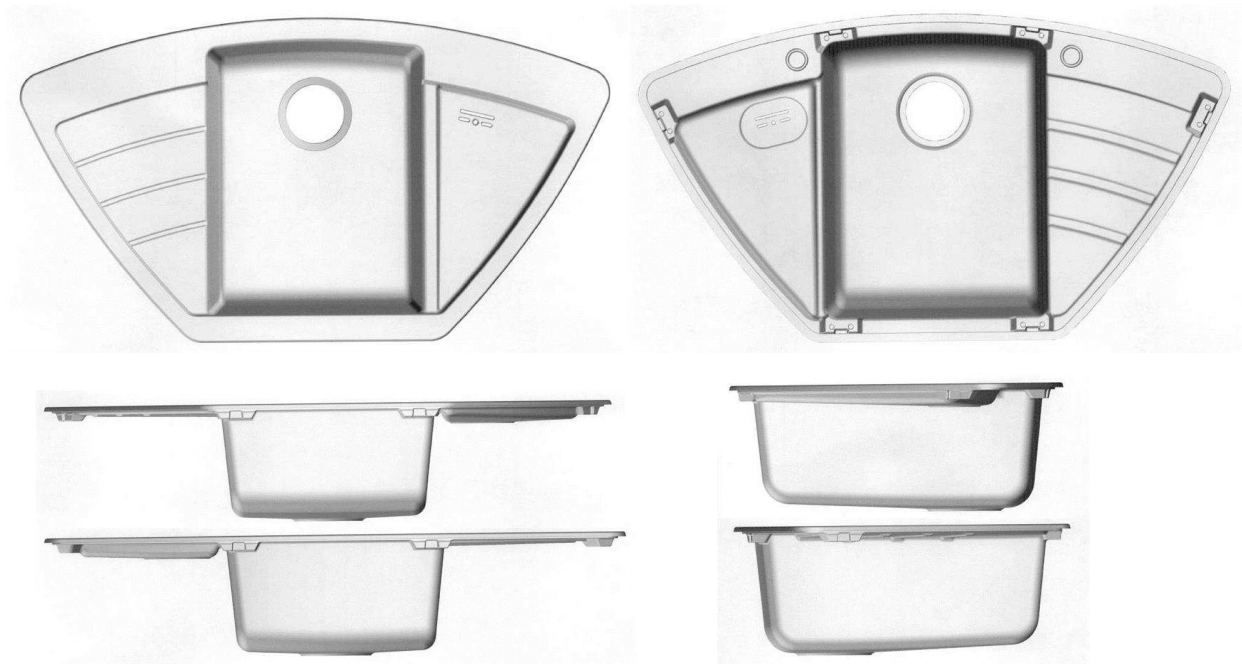

*характеризующаяся:*

- составом основных композиционных элементов: расположенная посередине чаша и два примыкающих к ней крыла;
- наличием полки под арматуру;

*отличающаяся:*

- выполнением обоих крыльев одинакового размера;
- расположением линий контура обоих крыльев по существу симметрично относительно чаши;
- выполнением полки под арматуру проходящей непрерывно по всему заднему борту мойки;
- выполнением полки под арматуру за крыльями большей ширины, чем за чашей.»

Против выдачи данного патента в соответствии с пунктом 2 статьи 1398 указанного выше Гражданского кодекса поступило (08.08.2017) возражение, мотивированное несоответствием запатентованного промышленного образца условию патентоспособности «оригинальность».

В подтверждение данного мнения к возражению приложены копии следующих упомянутых в нем источников информации:

- патентный документ PL 9466, опубл. 31.03.2006 (далее – [1]);

- патентный документ ЕМ 001131130-0001, опубл. 08.06.2009 (далее – [2]);
- патентный документ DE 40106710-0005, опубл. 10.01.2002 (далее – [3]);
- патентный документ АТ 1997000002167-0001, опубл. 20.08.1997 (далее – [4]);
- патентный документ TR 2008-00718(0002), опубл. 01.04.2008 (далее – [5]).

Один экземпляр возражения в установленном порядке был направлен в адрес патентообладателя, от которого на заседании коллегии, состоявшемся 12.10.2017, поступил отзыв на данное возражение.

В отзыве на возражение обращается внимание на то, что мойка по оспариваемому патенту имеет отличия по совокупности своих существенных признаков, которые не присущи ни одному из решений внешнего вида изделий, представленные в источниках информации [1] – [5].

Дополнительно в отзыве на возражение для понимания смыслового содержания признака вышеприведенного перечня – «полка под арматуру» приведены ссылки на ГОСТ 19681-94 «Арматура санитарно-техническая водоразборная. Общие технические условия» (далее – [6]) и Толковый словарь русского языка / Под ред. Ожегова С.И. и Шведова Н.Ю. – М.: АЗЪ, 1996, страницы 515, 544 (далее – [7]).

Изучив материалы дела и заслушав участников рассмотрения возражения, коллегия установила следующее.

С учетом даты подачи заявки, по которой выдан оспариваемый патент, правовая база включает Гражданский кодекс в редакции, действовавшей на дату подачи заявки (далее – Кодекс), и Административный регламент исполнения Федеральной службой по интеллектуальной собственности, патентам и товарным знакам государственной функции по организации приема заявок на промышленный образец и их рассмотрения, экспертизы и выдачи в установленном порядке патентов Российской Федерации на промышленный образец, утвержденный приказом Министерства образования и науки Российской Федерации от 29.10.2008 № 325 и зарегистрированный в

Министерстве юстиции Российской Федерации 27.11.2008, регистрационный № 12748 (далее – Регламент ПО).

В соответствии с пунктом 1 статьи 1352 Кодекса в качестве промышленного образца охраняется художественно-конструкторское решение изделия промышленного или кустарно-ремесленного производства, определяющее его внешний вид. Промышленному образцу предоставляется правовая охрана, если по своим существенным признакам он является новым и оригинальным. К существенным признакам промышленного образца относятся признаки, определяющие эстетические и (или) эргономические особенности внешнего вида изделия, в частности форма, конфигурация, орнамент и сочетание цветов.

В соответствии с пунктом 3 статьи 1352 Кодекса промышленный образец является оригинальным, если его существенные признаки обусловлены творческим характером особенностей изделия.

В соответствии с пунктом 3 статьи 1354 Кодекса охрана интеллектуальных прав на промышленный образец предоставляется на основании патента в объеме, определяемом совокупностью его существенных признаков, нашедших отражение на изображениях изделия и приведенных в перечне существенных признаков промышленного образца.

Согласно подпункту 2 пункта 22.5.5 Регламента ПО существенные признаки, характеризующие проверяемый промышленный образец, не признаются обусловленными творческим характером особенностей изделия, в частности, в случаях если:

(2.1) совокупность существенных признаков проверяемого промышленного образца, нашедшая отражение на изображениях изделия, имеет сходство до степени смешения с совокупностью признаков внешнего вида изделия того же или однородного назначения - ближайшего аналога (эффект имитации внешнего вида известного изделия).

(2.2) совокупность существенных признаков проверяемого промышленного образца, нашедшая отражение на изображениях изделия, отличается от известной совокупности существенных признаков внешнего

вида изделия того же или однородного назначения особенностями, которые созданы:

за счет изменения только размеров всего изделия (масштаба изделия) с сохранением всех остальных его признаков (сохранения форм, пропорций составляющих частей и (или) элементов, колористического решения и др.);

за счет изменения только цвета всего изделия, но не колористического решения;

за счет создания формы изделия в виде простой геометрической фигуры или тела, типа круга, кольца, многоугольника, шара, конуса, пирамиды, призмы, параллелепипеда, тора, без внесения каких-либо изменений в эти геометрические фигуры или тела;

за счет изменения только количества однотипных элементов, без изменения структуры или системы их расположения в композиции внешнего вида изделия без влияния этого изменения на указанные заявителем особенности решения внешнего вида изделия;

за счет только повторения формы, свойственной изделиям определенного назначения, и использования другого материала, в частности, с целью имитации известного внешнего вида (например, изделий из полимерного материала, имитирующем изделие, традиционно выполняемое из дерева);

за счет только копирования внешнего вида известных изделий другого назначения (при разработке игрушки "автомобиль" скопировано решение внешнего вида известной модели автомобиля марки БМВ), архитектурных сооружений и т.п. без применения приемов стилизации и переработки;

за счет только составления набора (комплекта) из известных порознь изделий, без изменения их внешнего вида;

(2.3) совокупность существенных признаков проверяемого промышленного образца, нашедшая отражение на изображениях изделия, отличается от известной совокупности признаков внешнего вида изделия того же или однородного назначения одним или несколькими существенными признаками, а в общедоступных сведениях выявлены решения, содержащие

признаки, совпадающие с вышеупомянутыми существенными отличительными признаками проверяемого промышленного образца и обуславливающие в известном решении наличие таких же эстетических и (или) эргономических особенностей, которые присущи проверяемому промышленному образцу.

Согласно подпункту 4 пункта 22.5.5 Регламента ПО если в результате анализа отличий подтверждено, что проверяемый промышленный образец не подпадает ни под одно из указанных в подпунктах 2.1, 2.2., 2.3 настоящего пункта оснований, делается вывод о его оригинальности.

В соответствии подпунктом 1 пункта 23.3 Регламента ПО общедоступными считаются сведения, содержащиеся в источнике информации, с которым любое лицо может ознакомиться само, либо о содержании которого ему может быть законным путем сообщено.

В соответствии подпунктом 2 пункта 23.3 Регламента ПО датой, определяющей включение источника информации в общедоступные сведения, для опубликованных патентных документов является указанная на них дата опубликования.

Промышленному образцу по оспариваемому патенту предоставлена правовая охрана в объеме приведенного выше перечня существенных признаков, нашедших отображение на изображениях изделия.

Анализ доводов лица, подавшего возражение, и доводов патентообладателя, касающихся оценки соответствия промышленного образца по оспариваемому патенту условию патентоспособности «оригинальность» показал следующее.

Патентные документы [1] – [5] были опубликованы ранее даты приоритета промышленного образца по оспариваемому патенту, поэтому они могут быть приняты в качестве общедоступных источников информации для целей проверки соответствия этого промышленного образца условию патентоспособности «оригинальность».

В патентных документах [1] – [5] охарактеризованы изделия, каждое из которых является средством того же назначения, что и мойка по оспариваемому патенту.

Однако, анализ источников информации [1] – [5] показал, что ни из одного из них не известна мойка, для которой были бы характерны, например, такие существенные признаки вышеприведенного перечня, нашедшие отражение на изображениях изделия по оспариваемому патенту, которые характеризуют:

- выполнение полки под арматуру проходящей непрерывно по всему заднему борту мойки;
- выполнение полки под арматуру за крыльями большей ширины, чем за чашей.

Упомянутые отличительные признаки, описывают наличие у изделия формообразующего элемента, выполненного в виде приподнятой относительно остальных композиционных элементов плоской поверхности, которая простирается вдоль всей задней части мойки, сужаясь за ее чашей и расширяясь за крыльями:



Сказанное и проиллюстрированное выше, также подтверждается и сведениями из справочных источников информации [6] и [7].

В мойке по патентному документу также имеется поверхность, простирающаяся за чашей от одного крыла к другому, которая может служить для установки водоразборной арматуры. Однако, в патентном документе [1] изображение мойки приведено лишь в плане, и не позволяет судить о наличии перепада высоты между упомянутой поверхностью и остальными композиционными элементами. То есть, данная поверхность в изделии по патентному документу [1] не формирует полку, приподнятую относительно остальных композиционных элементов:

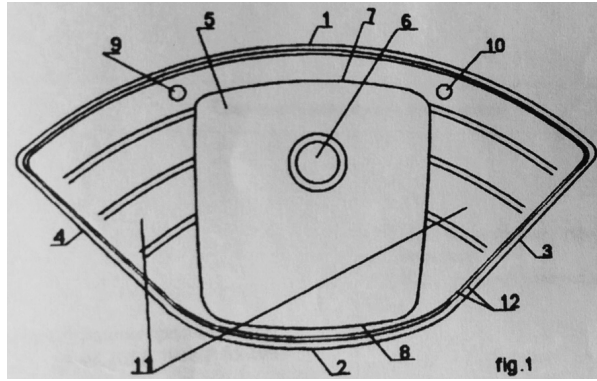

В изделиях по патентным документам [2] – [5] вообще невозможно выделить единую плоскую поверхность, простирающуюся вдоль всего заднего борта мойки.

В изделии по патентному документу [2] у задней части каждого из крыльев имеются широкие плоские поверхности. Однако узкая плоская поверхность за чашей мойки переходит лишь в широкую плоскую поверхность правого крыла, при этом она не образует с широкой плоской поверхностью левого крыла единую плоскую полку:



В решении внешнего вида изделия по патентному документу [3] у задней части мойки имеются три независимые плоские поверхности, которая не формируют единой полки:

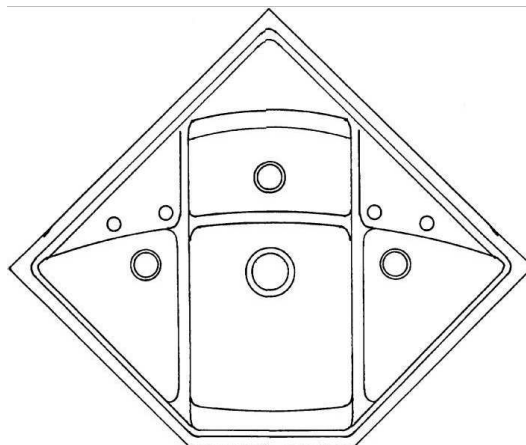



В изделии по патентному документу [4], как и в изделии по патентному документу [5]:



за чашей мойки отсутствует плоская поверхность, формирующая полку под арматуру, а имеется лишь только окаймляющий мойку бортик.

Здесь нужно отметить, что упомянутые отличительные признаки обуславливают наличие у мойки по оспариваемому патенту эстетических особенностей, которые вносят существенный вклад в формирование внешнего вида этого изделия.

Таким образом, в возражении отсутствуют доводы, позволяющие сделать вывод о несоответствии промышленного образца по оспариваемому патенту условию патентоспособности «оригинальность».

Констатация вышесказанного обуславливает вывод о том, что лицом, подавшим возражение, не было приведено доводов, подтверждающих неправомерность выдачи оспариваемого патента.

Учитывая вышеизложенное, коллегия пришла к выводу о наличии оснований для принятия Роспатентом следующего решения:

**отказать в удовлетворении возражения, поступившего 08.08.2017, патент Российской Федерации на промышленный образец № 81278 оставить в силе.**