

ЗАКЛЮЧЕНИЕ

коллегии

по результатам рассмотрения возражения заявления

Коллегия в порядке, установленном пунктом 3 статьи 1248 части четвертой Гражданского кодекса Российской Федерации, введенной в действие с 1 января 2008 г. Федеральным законом от 18 декабря 2006 г. №321-ФЗ, в редакции Федерального закона от 12.03.2014 №35-ФЗ «О внесении изменений в части первую, вторую и четвертую Гражданского кодекса Российской Федерации и отдельные законодательные акты Российской Федерации» и Правилами подачи возражений и заявлений и их рассмотрения в Палате по патентным спорам, утвержденными приказом Роспатента от 22.04.2003 № 56, зарегистрированным в Министерстве юстиции Российской Федерации 08.05.2003, регистрационный № 4520 (далее – Правила ППС), рассмотрела возражение индивидуального предпринимателя А.С. Пака (далее – лицо, подавшее возражение), поступившее 25.07.2017, против выдачи патента Российской Федерации на промышленный образец №83063, при этом установлено следующее.

Патент Российской Федерации №83063 на промышленный образец «Ванна» выдан по заявке №2011502265/49 с приоритетом от 26.07.2011 на имя ООО «Предприятие «Астра» (далее – патентообладатель). Патент действует со следующим перечнем существенных признаков, отраженных на изображениях изделия:

«Ванна,

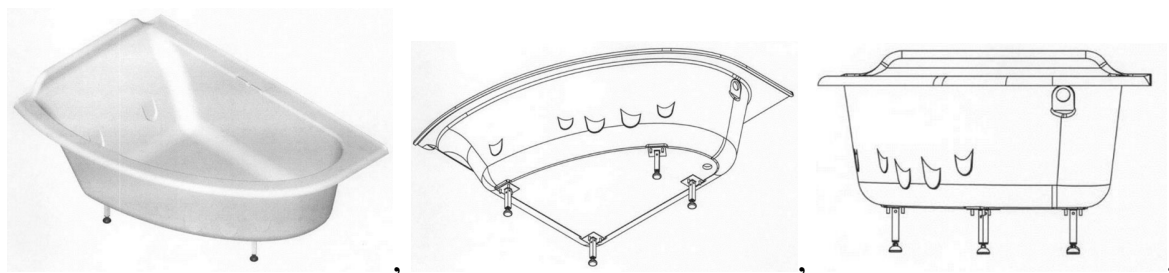

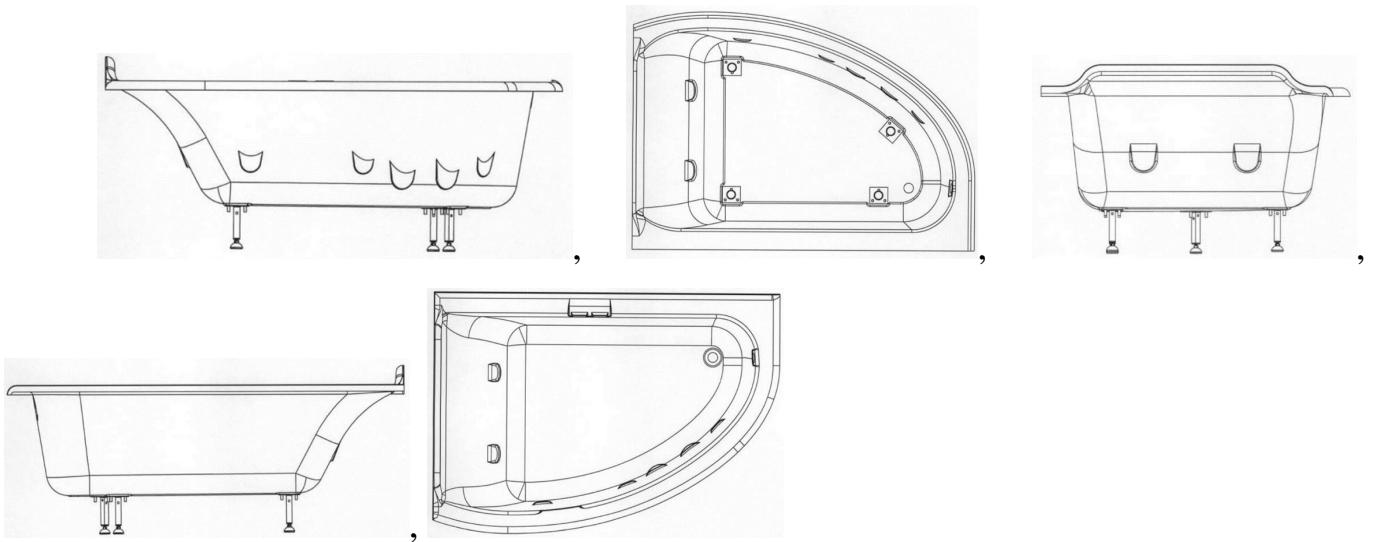

характеризующаяся:

- наличием корпуса, выполненного горизонтально ориентированным с полкой по всему периметру;
- выполнением корпуса сужающимся в нижнем направлении с выпуклой передней стенкой;
- выполнением корпуса и полки треугольной формы в плане с прямыми боковыми сторонами разной длины и передней выпуклой стороной;
- наличием опорных ножек на нижней стороне корпуса;
- выполнением меньшей боковой стенки корпуса вогнутой и с уступом по всей ее длине».

Против выдачи данного патента в соответствии пунктом 2 статьи 1398 указанного выше Гражданского кодекса, было подано возражение, мотивированное несоответствием промышленного образца по оспариваемому патенту условиям патентоспособности «новизна» и «оригинальность».

В возражении отмечено, что из «Каталога ванных комнат» выпущенного фирмой SVEDBERGS (Швеция) в 2004 г. (далее – [1]), известно изображение внешнего вида ванны «Anastasia»:

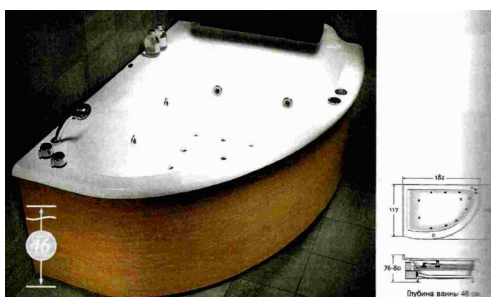

Кроме того, в возражении указано, что на сайт www.premium-v.ru 15.02.2010 было добавлено фото ванны «Анастасия», в подтверждение чего к возражению

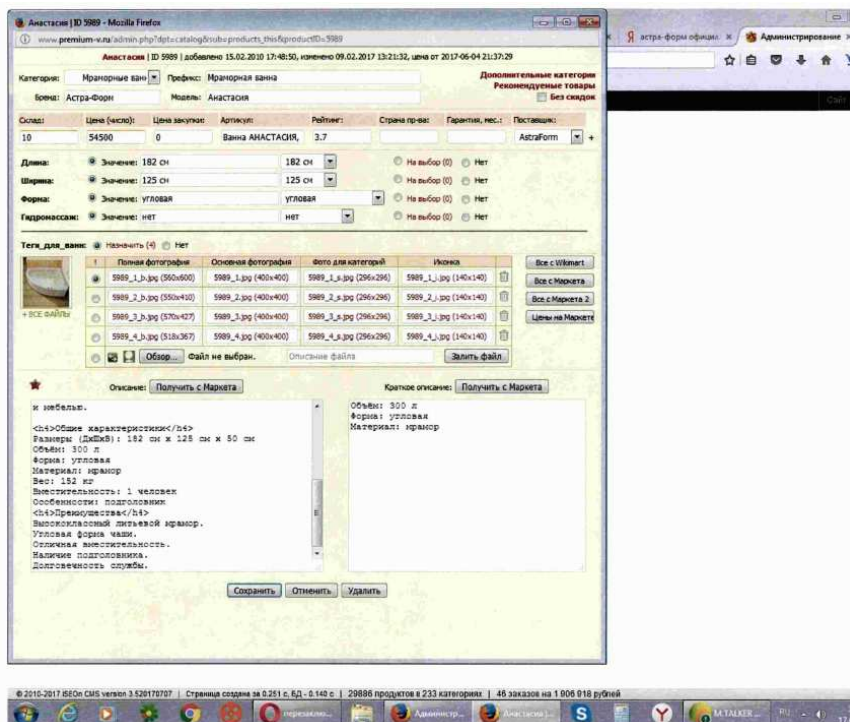

приложен скриншот экрана:

(далее – [2]). При этом в тесте возражения приведены изображения ванны «Анастасия»:

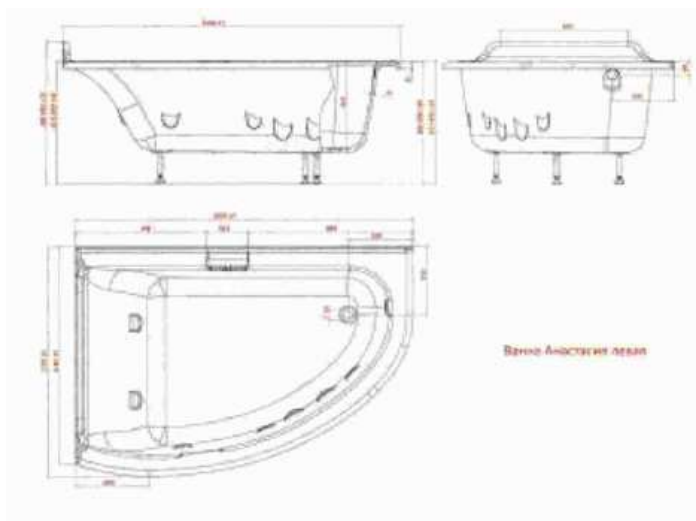

(далее – [3]).

По мнению лица, подавшего возражение, промышленный образец по оспариваемому патенту отличается от внешнего вида ванны «Anastasia», представленной на изображении в каталоге [1], и ванны «Анастасия», представленной скриншоте [2] и изображениях [3], выполнением меньшей боковой стенки корпуса вогнутой и с уступом по всей длине. Однако, данные признаки не являются существенными, так как их мысленное исключение не влияет на общее

зрительное впечатление, оказываемое промышленным образцом по оспариваемому патенту. В возражении отмечено, что внешний вид ванны по оспариваемому патенту был полностью скопирован с известных изделий сходного назначения, производящих на информированного потребителя такое же общее зрительное впечатление, какое производит промышленный образец по оспариваемому патенту.

Возражение в установленном порядке было направлено в адрес патентообладателя.

От патентообладателя 05.12.2017 поступил отзыв на возражение, в котором выражено несогласие с изложенными в нем доводами.

По мнению патентообладателя, источники информации, представленные в возражении, не были общедоступны до даты приоритета промышленного образца по оспариваемому патенту.

В отношении скриншота [2] в отзыве указано, что согласно сведениям из официальных открытых источников, а именно: интернет-сайта www.nic.ru АО «Региональный Сетевой Информационный Центр» (RU-CENTR) домен www.premium-v.ru был создан 18.05.2015 (см. интернет-распечатку с сайта www.nic.ru (далее – [4])). Таким образом, никакая информация, размещенная на данном домене, в том числе информация в отношении ванны «Анастасия», не могла стать общедоступной ранее 18.05.2015. Кроме того, по мнению патентообладателя, в материалах возражения нет никаких доказательств того, когда информация о ванне «Анастасия», размещенная в данном источнике в сети Интернет, стала общедоступной, нет документальных подтверждений даты публикации фотографий на Интернет-сайте или помещения их в эту электронную среду.

Относительно каталога [1] в отзыве отмечено, что в возражении не приведено документов, подтверждающих дату, с которой каталог стал общедоступен.

Кроме того, по мнению патентообладателя, признак «выполнением меньшей боковой стенки корпуса вогнутой и с уступом по всей длине», характеризующий промышленный образец по оспариваемому патенту, является существенным.

Изучив материалы и заслушав участников рассмотрения возражения, коллегия установила следующее.

С учетом даты подачи заявки (26.07.2011), по которой выдан оспариваемый патент, правовая база для оценки патентоспособности промышленного образца по указанному патенту включает Гражданский кодекс в редакции, действовавшей на дату подачи заявки (далее - Кодекс) и Административный регламент исполнения Федеральной службой по интеллектуальной собственности, патентам и товарным знакам государственной функции по организации приема заявок на промышленный образец и их рассмотрения, экспертизы и выдачи в установленном порядке патентов Российской Федерации на промышленный образец, утвержденный приказом Минобрнауки Российской Федерации от 29.10.2008 № 325 и зарегистрированный в Министерстве юстиции Российской Федерации 27.11.2008, регистрационный №12748 (далее – Регламент).

В соответствии с пунктом 1 статьи 1352 Кодекса в качестве промышленного образца охраняется художественно-конструкторское решение изделия промышленного или кустарно-ремесленного производства, определяющее его внешний вид. Промышленному образцу предоставляется правовая охрана, если по своим существенным признакам он является новым и оригинальным. К существенным признакам промышленного образца относятся признаки, определяющие эстетические и (или) эргономические особенности внешнего вида изделия, в частности форма, конфигурация, орнамент и сочетание цветов.

Согласно пункту 2 статьи 1352 Кодекса, промышленный образец является новым, если совокупность его существенных признаков, нашедших отражение на изображениях изделия и приведенных в перечне существенных признаков промышленного образца, не известна из сведений, ставших общедоступными в мире до даты приоритета промышленного образца.

Согласно пункту 3 статьи 1352 Кодекса промышленный образец является оригинальным, если его существенные признаки обусловлены творческим характером особенностей изделия.

В соответствии с подпунктом (1) пункта 23.3 Регламента общедоступными считаются сведения, содержащиеся в источнике информации, с которым любое

лицо может ознакомиться само, либо о содержании которого ему может быть законным путем сообщено.

Согласно подпункту (2) пункта 23.3 Регламента датой, определяющей включение источника информации в общедоступные сведения, в частности, является: для отечественных печатных изданий и печатных изданий СССР - указанная на них дата подписания в печать; для сведений об изделии, ставшем известным в результате его использования, - документально подтвержденная дата, с которой эти сведения стали общедоступными; для сведений, полученных в электронном виде - через Интернет, через он-лайн доступ, отличный от сети Интернет, и CD и DVD-ROM дисков, - либо дата публикации документов, ставших доступными с помощью указанной электронной среды, если она на них проставлена и может быть документально подтверждена, либо, если эта дата отсутствует, - дата помещения сведений в эту электронную среду при условии ее документального подтверждения.

Промышленному образцу по оспариваемому патенту предоставлена правовая охрана в объеме совокупности признаков, содержащихся в приведенном выше перечне, отраженных на изображениях изделия.

Анализ доводов лица, подавшего возражение, и доводов патентообладателя, касающихся оценки соответствия промышленного образца по оспариваемому патенту условию патентоспособности «новизна» и «оригинальность», показал следующее.

В отношении каталога [1], следует отметить, что он представляет собой иллюстрированную продукцию. На титульной странице указано название «Каталог для ванных комнат 2004» и наименование компании SVEDBERG®. На последней странице

приведена

следующая

информация:

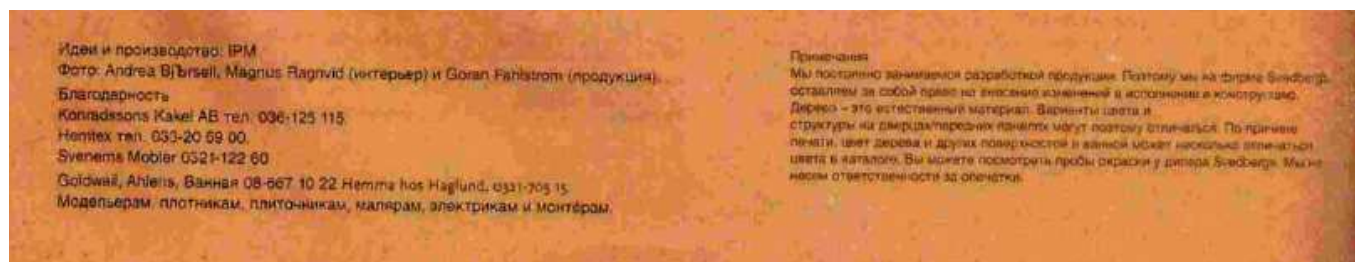

Иные выходные сведения, предусмотренные стандартами для печатных изданий,

отсутствуют, что не позволяет судить о дате выпуска в свет каталога [1]. Кроме того, оформление и содержание данного каталога позволяют его отнести к изданиям рекламного характера. Таким образом, каталог [1], является собственностью заказчика/издателя, объектом авторского права, и может приобрести статус общедоступного источника информации только в результате соответствующих действий заказчика/издателя (например, размещение его в фондах общественных библиотек, продажа третьим лицам, рекламирование и т.д.), факт осуществления которых лицом, подавшим возражение, документально не подтвержден.

Относительно сведений, представленных на скриншоте [2], необходимо отметить, что они относятся к Интернет-сайту www.premium-v.ru. Однако, дата с которой указанные сведения были помещены в электронную среду и стали общедоступны, документально не подтверждена лицом, подавшим возражение.

Также следует подчеркнуть, что на Интернет-сайте www.premium-v.ru на странице, относящейся к «мраморной ванне Астра-форм Анастасия» приведены следующие изображения:



(см.

https://www.premium-v.ru/products/mramornaya_vanna_astra_form_anastasiya.html).

Таким образом, изображения [3]:

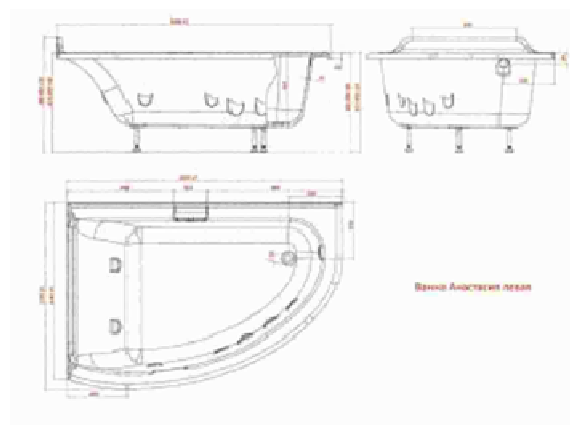

, приведенные в тексте возражения, не соответствуют изображениям, представленным на вышеуказанной странице Интернет-сайта www.premium-v.ru.

Каких-либо иных сведений, позволяющих установить откуда изображения [3] были получены и с какой даты, они стали общедоступны, в возражении не приведено.

В связи с изложенным, материалы [1] - [3] не могут быть включены в общедоступные сведения для оценки патентоспособности промышленного образца по оспариваемому патенту (см. процитированные выше подпункты (1) и (2) пункта 23.3 Регламента).

В соответствии с изложенным можно констатировать, что в возражении не представлены источники информации, которые могут считаться общедоступными сведениями для оценки соответствия промышленного образца по оспариваемому патенту условиям патентоспособности «новизна» и «оригинальность».

Таким образом, можно сделать вывод о том, что в возражении не содержится доводов, позволяющих сделать вывод о том, что промышленный образец по оспариваемому патенту не соответствует условиям патентоспособности «новизна» и «оригинальность».

Интернет-распечатка [4] представлена патентообладателем для сведения.

Учитывая изложенное, коллегия пришла к выводу о наличии оснований для принятия Роспатентом следующего решения:

отказать в удовлетворении возражения, поступившего 25.07.2017, патент Российской Федерации на промышленный образец №83063 оставить в силе.