

ЗАКЛЮЧЕНИЕ
коллегии
по результатам рассмотрения **возражения** **заявления**

Коллегия в порядке, установленном пунктом 3 статьи 1248 части четвертой Гражданского кодекса Российской Федерации, введенной в действие с 1 января 2008 г. Федеральным законом от 18 декабря 2006 г. №321-ФЗ, в редакции Федерального закона от 12.03.2014 №35-ФЗ «О внесении изменений в части первую, вторую и четвертую Гражданского кодекса Российской Федерации и отдельные законодательные акты Российской Федерации» (далее - Кодекс) и Правилами подачи возражений и заявлений и их рассмотрения в Палате по патентным спорам, утвержденными приказом Роспатента от 22.04.2003 № 56, зарегистрированным в Министерстве юстиции Российской Федерации 08.05.2003, регистрационный № 4520 (далее – Правила ППС), рассмотрела возражение ООО «СОФИЯ» (далее – лицо, подавшее возражение), поступившее 26.03.2018, против выдачи патента Российской Федерации на промышленный образец №84796, при этом установлено следующее.

Патент Российской Федерации №84796 на промышленный образец «Кондитерское изделие (17 вариантов)» выдан по заявке №2005501302/49 с приоритетом от 29.04.2005. Обладателем исключительного права на данный патент является Байбара Ирина Ивановна (далее – патентообладатель). Ниже приведены первые три варианта перечня существенных признаков, отраженных на изображениях изделия:

1. «Кондитерское изделие (вариант 1),

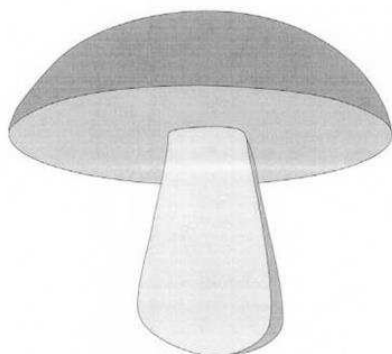

характеризующееся:

- выполнением в виде объемной фигуры, составленной из двух формообразующих объемно-пространственных элементов;
- колористическим решением формообразующих элементов композиции в разных цветовых тонах;
- образным решением объемной фигуры в виде стилизованного гриба с ножкой и шляпкой;

отличающееся:

- условной стилевой проработкой образного решения на основе геометрических форм;
- выполнением шляпки гриба в виде сегмента сферы;
- выполнением ножки гриба плоской.

2. Кондитерское изделие (вариант 2),



характеризующееся:

- выполнением в виде объемной фигуры, составленной из двух формообразующих объемно-пространственных элементов;
- колористическим решением формообразующих элементов композиции в разных цветовых тонах;
- образным решением объемной фигуры в виде стилизованного гриба с ножкой и шляпкой;

отличающееся:

- условной стилевой проработкой образного решения на основе геометрических форм;
- выполнением шляпки гриба выпуклой;

- выполнением ножки гриба плоской;
- наличием вдоль периметра шляпки чередующихся дугообразных выступов и впадин.

3. Кондитерское изделие (вариант 3),



характеризующееся:

- выполнением в виде объемной фигуры, составленной из двух формообразующих объемно-пространственных элементов;
- колористическим решением формообразующих элементов композиции в разных цветовых тонах;
- образным решением объемной фигуры в виде стилизованного гриба с ножкой и шляпкой;

отличающееся:

- условной стилевой проработкой образного решения на основе геометрических форм;
- выполнением шляпки гриба выпуклой;
- выполнением ножки гриба цилиндрической;
- наличием вдоль периметра шляпки чередующихся дугообразных выступов и впадин».

Против выдачи данного патента в соответствии пунктом 2 статьи 1398 Кодекса, было подано возражение, мотивированное несоответствием первых трех вариантов группы промышленных образцов по оспариваемому патенту условию патентоспособности «оригинальность».

В возражении указано, что совокупность существенных признаков промышленного образца по оспариваемому патенту стала известна до даты его приоритета из общедоступных сведений.

В подтверждение данного довода с возражением представлены следующие источники информации (копии):

- патентный документ RU 45826, опубл. 16.07.1997 (далее – [1]);
- патентный документ FR 2498423, опубл. 30.07.1982 (далее – [2]);
- Интернет-распечатка с информацией с сайта www.good-cook.ru по состоянию на 7 апреля 2004 года по данным электронного архива WayBackMachin (Web.archive.org) (далее – [3]);
- патентный документ BG 4354-0001, опубл. 31.05.2002 (далее – [4]);
- свидетельство на товарный знак RU 265992, дата рег. 25.03.2004 (далее – [5]);
- патентный документ RO f20020606-0002, опубл. 30.09.2002 (далее – [6]);
- патентный документ RU 44967, опубл. 16.01.1999 (далее – [7]);
- патентный документ HR M990113, опубл. 31.08.2000 (далее – [8]);
- патентный документ CN 01318448.2, опубл. 26.12.2001 (далее – [9]);
- патентный документ CN 97313774.6, опубл. 06.01.1999 (далее – [10]).

Для каждого из вариантов 1-3 группы промышленных образцов по оспариваемому патенту в возражении приведены таблицы, в которых сравниваются признаки перечня соответствующего варианта промышленного образца по оспариваемому патенту с признаками, характеризующими внешний вид решений, представленных в источниках информации [1]-[10].

При этом качестве ближайшего аналога для каждого из вариантов 1-3 группы промышленных образцов по оспариваемому патенту в возражение указан промышленный образец по патентному документу [1].

В отношении первого варианта группы промышленных образцов по оспариваемому патенту, в возражении подчеркнуто, что он отличается от ближайшего аналога признаком, характеризующим «выполнение ножки гриба плоской». Однако, по мнению лица, подавшего возражение, упомянутый признак известен из источников информации [2]-[10].

Относительно второго варианта группы промышленных образцов по оспариваемому патенту, в возражении отмечено, что он также имеет отличия от ближайшего аналога. В соответствии с таблицей, представленной на страницах 11-13 возражения (далее – таблица 1), речь идет об отличительной особенности,

закключающейся в выполнении ножки гриба плоской. Однако в возражении подчеркнуто, что данная отличительная особенность не позволяет визуально отличить второй вариант группы промышленных образцов по оспариваемому патенту от ближайшего аналога, следовательно, они сходны до степени смешения. Кроме того, в соответствии с возражением (см. таблицу 1) «выполнение ножки гриба плоской» известно из источников информации [2]-[10]. Также, в возражении отмечено, что второй вариант группы промышленных образцов имеет отличие, которое «заключается в упрощенной проработке поверхности шляпки. Однако данное отличие не является существенным и визуально значимым».

Что касается третьего варианта группы промышленных образцов по оспариваемому патенту, то, по мнению лица, подавшего возражение, он отличается от ближайшего аналога по патентному документу [1] признаком, характеризующим выполнение ножки гриба цилиндрической. Вместе с тем, в возражении отмечено, что данный отличительный признак известен из источников информации [3] и [6].

От патентообладателя 01.06.2018 поступил отзыв на возражение, а 16.07.2018 - дополнение к отзыву, доводы которых сводятся к следующему:

- промышленный образец по патентному документу [1] не может быть выбран в качестве ближайшего аналога группы промышленных образцов по оспариваемому патенту, поскольку он представляет собой «Упаковку-коробку для кондитерских изделий», изображения на коробке не являются объемными, в связи с чем дальнейшее сравнение группы промышленных образцов по оспариваемому патенту с промышленным образцом по патентному документу [1] «не имеет правового значения для признания оспариваемых промышленных образцов неоригинальными»;

- ножка гриба в патентном документе [1] имеет объем и не является плоской;

- признак «наличие вдоль периметра шляпки чередующихся дугообразных выступов и впадин», характеризующий второй и третий варианты группы промышленных образцов по оспариваемому патенту, не присущ решению по патентному документу [1];

- признак «выполнение шляпки гриба в виде сегмента сферы», характеризующий первый вариант группы промышленных образцов по

оспариваемому патенту не присущ изделию, известному из патентного документа [2], «поскольку шляпка гриба у противопоставленного изделия не является сферой за счет наличия центрального отверстия»;

- изделию по патентному документу [2], также не присущ существенный признак, характеризующий первый вариант группы промышленных образцов по оспариваемому патенту «выполнение ножки гриба плоской», и кроме того не усматривается наличия такого существенного признака, как: «колористическое решение формообразующих элементов композиции в разных цветовых тонах»;

- кондитерскому изделию, известному из источника информации [3], не присущи такие существенные признаки первого варианта группы промышленных образцов по оспариваемому патенту, как: «выполнение ножки гриба плоской» и «выполнение шляпки гриба в виде сегмента сферы», и признаки второго варианта – «выполнение ножки гриба цилиндрической», «наличие вдоль периметра шляпки чередующихся дугообразных выступов и впадин»;

- сделать однозначный вывод о том, что решение по патентному документу [4] «представляет собой именно гриб со сферической шляпкой, не представляется возможным», кроме того, указанному изделию не присущи такие признаки первого варианта промышленного образца по оспариваемому патенту как «выполнение ножки гриба плоской» и выполнение «колористического решения формообразующих элементов композиции в разных цветовых тонах»;

- изделие по свидетельству [5] «не имеет даже опосредованного отношения к кондитерским изделиям, и не может служить доказательством несоответствия оспариваемого патента критерию «оригинальность»»;

- нет оснований для вывода о том, что существенный признак первого варианта промышленного образца по оспариваемому патенту «выполнение шляпки гриба в виде сегмента сферы» известен из сведений, содержащихся в патентном документе [6], кроме того изделию по указанному документу не присущи такие признаки как «выполнение ножки гриба плоской» и выполнение «колористического решения формообразующих элементов композиции в разных цветовых тонах»;

- на основании изображения гриба, представленного в патентном документе [6], не представляется возможным «однозначно и достоверно установить», что он имеет цилиндрическую ножку;

- в промышленном образце по патентному документу [7] «нет отдельных элементов стилизованной фигуры гриба», следовательно, нет оснований для вывода о том, что существенный признак «выполнение ножки гриба плоской» известен из приведенного в возражении источника информации [7], кроме того, указанному промышленному не присущи такие признаки первого варианта промышленного образца по оспариваемому патенту, как «выполнение шляпки гриба в виде сегмента сферы» и выполнение «колористического решения формообразующих элементов композиции в разных цветовых тонах»;

- сделать однозначный вывод о том, что промышленный образец по патентному документу [8] представляет собой именно гриб, не представляется возможным;

- первый вариант промышленного образца по оспариваемому патенту отличается от промышленного образца по патентному документу [8] тем, что в патентном документе [8] «приведено изображение не ножки гриба, а палочки для мороженого, сама же форма мороженого представляет собой некую фантазийную фигуру, возможно, мужской шляпы»

- нет оснований для вывода о том, что существенные признаки первого варианта промышленного образца по оспариваемому патенту «выполнение ножки гриба плоской», «выполнение шляпки гриба в виде сегмента сферы», выполнение «колористического решения формообразующих элементов композиции в разных цветовых тонах», «выполнение в виде объемной фигуры, составленной из двух формообразующих объемно-пространственных элементов», выполнение «образного решения объемной фигуры в виде стилизованного гриба с ножкой и шляпкой» известны из сведений, содержащихся в патентном документе [8];

- изделие по патентному документу [9] «совершенно очевидно не составлено из двух формообразующих объемно-пространственных элементов - ножки и шляпки, поскольку, как видно из боковых проекций дизайна, изделие выполнено единым»;

- изделие по патентному документу [9] «вопреки утверждениям лица, подавшего возражение, не имеет сферической шляпки», признак первого варианта промышленного образца по оспариваемому патенту, характеризующий выполнение «колористического решения формообразующих элементов композиции в разных цветовых тонах» также не присущ изделию по упомянутому документу.

- решение по патентному документу [10] «очевидно не представляет собой гриб»;

- нет оснований для вывода о том, что признаки, характеризующие первый вариант промышленного образца по оспариваемому патенту: «выполнение ножки гриба плоской», «выполнение в виде объемной фигуры, составленной из двух формообразующих объемно-пространственных элементов», выполнение «образного решения объемной фигуры в виде стилизованного гриба с ножкой и шляпкой», «выполнение шляпки гриба в виде сегмента сферы», выполнение «колористического решения формообразующих элементов композиции в разных цветовых тонах» присущи промышленному образцу по патентному документу [10];

- необходимо учитывать, что кондитерское изделие в форме гриба имеет только два элемента: ножка и шляпка, в связи с этим, «степень свободы дизайнера, создающего оригинальное решение, серьезно ограничена»;

- признаки, характеризующее группу промышленных образцов по оспариваемому патенту, обеспечивают наличие эстетических особенностей, не присущих иным выявленным художественно-конструкторским решениям;

- в первом и втором вариантах группы промышленных образцов по оспариваемому патенту «плоская ножка» расширяется книзу, не имеет острых углов, образована плавными скругленными линиями и сочленена со шляпкой в ее центральной части; «именно такую ножку и следует искать и сравнивать в противопоставленных источниках, а не любую плоскую»;

- «объем прав промышленного образца определяется именно изображением, а значит, именно изображение для целей рассмотрения настоящего спора» должно было исследовано в первую очередь;

- ««плоская ножка»... относится не только к эстетическим особенностям внешнего вида кондитерского изделия, но и к эргономическим особенностям», так,

например, ««плоская ножка» позволяет легко брать кондитерское изделие в форме гриба непосредственно за плоскую ножку, не пачкая руки (шляпка гриба выполняется из шоколада, а ножка - из печенья), при этом форма «ножки» позволяет удобно расположить ее между большим и указательным пальцем руки».

Изучив материалы дела и заслушав участников рассмотрения возражения, коллегия установила следующее.

С учетом даты подачи заявки (29.04.2005), по которой выдан оспариваемый патент, правовая база для оценки патентоспособности промышленного образца по указанному патенту включает Патентный закон Российской Федерации от 23.09.1992 №3517-1 с изменениями и дополнениями, внесенными Федеральным законом «О внесении изменений и дополнений в Патентный закон Российской Федерации» № 22 - ФЗ от 07.02.2003 (далее – Закон), Правила составления, подачи и рассмотрения заявки на выдачу патента на промышленный образец, утвержденные приказом Роспатента от 06.06.2003 № 84, зарегистрированным в Минюсте России 20.06.2003, рег. №4813 (далее – Правила ПО).

В соответствии с пунктом 1 статьи 6 Закона в качестве промышленного образца охраняется художественно-конструкторское решение изделия промышленного или кустарно-ремесленного производства, определяющее его внешний вид. Промышленному образцу предоставляется правовая охрана, если он является новым и оригинальным. Промышленный образец признается оригинальным, если его существенные признаки обуславливают творческий характер особенностей изделия. К существенным признакам промышленного образца относятся признаки, определяющие эстетические и (или) эргономические особенности внешнего вида изделия, в частности форма, конфигурация, орнамент и сочетание цветов.

Согласно статьи 4 Закона объем правовой охраны, предоставляемой патентом на промышленный образец, определяется совокупностью его существенных признаков, нашедших отражение на изображениях изделия и приведенных в перечне существенных признаков промышленного образца.

Согласно пункту 3.3.4.2 Правил ПО в качестве аналога промышленного образца указывается решение изделия сходного внешнего вида и, как правило, того

же назначения, известное из сведений, ставших общедоступными до даты приоритета промышленного образца. Из приведенных аналогов может быть выделен наиболее близкий к заявленному промышленному образцу по совокупности существенных признаков, нашедших отражение на изображениях изделия и приведенных в перечне существенных признаков (ближайший аналог).

Согласно подпункту (2) пункта 19.5.2 Правил ПО существенные признаки, характеризующие промышленный образец, обуславливают творческий характер особенностей изделия (с учетом исключений подпункта (4) настоящего пункта), в частности, если:

- хотя бы для одного из существенных отличительных признаков, включенных заявителем в перечень, не выявлены решения, которым присущ этот признак, или
- такие решения выявлены, однако этот признак обеспечивает наличие у рассматриваемого промышленного образца особенности, не присущей выявленным решениям.

Проверка соблюдения указанных условий может включать:

- определение наиболее близкого аналога;
- выявление существенных признаков, которыми заявленный промышленный образец, представленный на изображениях и охарактеризованный заявителем в перечне существенных признаков, отличается от наиболее близкого аналога (существенных отличительных признаков);
- выявление из сведений, ставших общедоступными в мире до даты приоритета, сведений о решениях, имеющих признаки, совпадающие с существенными отличительными признаками рассматриваемого промышленного образца;
- сравнение особенностей рассматриваемого промышленного образца, обусловленных его существенными отличительными признаками, и особенностей выявленных решений, обусловленных признаками, совпадающими с отличительными признаками выявленных решений.

Согласно подпункту (3) пункта 19.5.2 Правил ПО не признаются соответствующими условию оригинальности промышленные образцы, отличающиеся от наиболее близкого аналога одним или несколькими

существенными признаками, нашедшими отражение на изображениях изделия и включенными заявителем в перечень существенных признаков, для которых экспертизой установлено влияние этих признаков на указанные заявителем особенности решения этого изделия на основании приведенных доводов заявителя или самостоятельно проведенного теоретического анализа, если выявлены решения, содержащие признаки, совпадающие с вышеупомянутыми существенными отличительными признаками рассматриваемого промышленного образца, и обеспечивающие такое же влияние на указанные заявителем особенности решения изделия. Если наиболее близкий аналог не выявлен, положение настоящего подпункта применяется по отношению к одному или нескольким (если заявлены варианты, каждый из которых, в свою очередь, имеет в качестве аналога один из вариантов, составляющих группу промышленных образцов) выявленным аналогам промышленного образца.

Согласно подпункту (4) пункта 19.5.2 Правил ПО не признаются соответствующими условию оригинальности промышленные образцы, воплощенные в изделии, отличающемся от ближайшего аналога одним или несколькими признаками, нашедшими отражение на изображениях изделия и включенными заявителем в перечень существенных признаков, для которых заявителем не указано в описании промышленного образца и (или) не подтверждено их влияние на указанные им особенности этого изделия в ответе на запрос экспертизы. При признании несоответствия заявленного промышленного образца условию оригинальности на вышеизложенных основаниях, экспертиза может приводить обоснования, почему приведенные заявителем доводы в подтверждение влияния обсуждаемых признаков на указанные заявителем особенности изделия признаются несостоятельными, в частности, если заявленный промышленный образец имеет особенности, которые не позволяют зрительно отличить его от известного решения изделия (промышленный образец имеет сходство с известным решением изделия до степени смешения). При оценке творческого характера особенностей изделия принимается во внимание степень свободы дизайнера при разработке промышленного образца.

Согласно подпункту (1) пункта 19.5.3 Правил ПО если заявлена группа промышленных образцов, проверка патентоспособности проводится в отношении каждого из входящих в нее промышленных образцов. Патентоспособность группы промышленных образцов может быть признана только тогда, когда патентоспособны все промышленные образцы группы. Если установлено, что патентоспособны не все промышленные образцы группы, то заявителю сообщается об этом и предлагается представить свое мнение относительно приведенных доводов и, при необходимости, исключить из перечня пункты, в которых охарактеризованы непатентоспособные промышленные образцы, либо представить эти пункты в скорректированном виде.

Согласно подпункту (1) пункта 21.3 Правил ПО общедоступными считаются сведения, содержащиеся в источнике информации, с которым любое лицо может ознакомиться само, либо о содержании которого ему может быть законным путем сообщено.

Согласно подпункту (2) пункта 21.3 Правил ПО датой, определяющей включение источника информации в общедоступные сведения, является:

- для опубликованных патентных документов - указанная на них дата опубликования;

- для сведений, полученных в электронном виде - через Интернет, через онлайн доступ, отличный от сети Интернет, и CD и DVD-ROM дисков - либо дата публикации документов, ставших доступными с помощью указанной электронной среды, если она на них проставлена, либо, если эта дата отсутствует - дата помещения сведений в эту электронную среду при условии ее документального подтверждения.

Группе промышленных образцов (варианты 1-3) по оспариваемому патенту предоставлена правовая охрана в объеме совокупности признаков, нашедших отражение на, представленных выше изображениях изделия и приведенных в представленном выше перечне.

Анализ доводов лица, подавшего возражение, и доводов патентообладателя, касающихся оценки соответствия группы промышленных образцов по

оспариваемому патенту условию патентоспособности «оригинальность», показал следующее.

Промышленный образец по патентному документу [1] в соответствии с перечнем и представленным в нем изображениями изделия относится к упаковке-коробке для кондитерских изделий. На известной упаковке представлено



изображение , иллюстрирующее стилизованных грибков с темными шапками. Однако сведения (перечень и изображения), содержащиеся в патентном документе [1] не позволяют сделать вывод о том, внешний вид кондитерских изделий, для которых предназначена известная упаковка, выполнен в виде изображенного на ней стилизованного грибка.

Вместе с тем, из Интернет-распечатки [3] известно кондитерское изделие в



виде стилизованного грибка с ножкой и шляпкой



Интернет-распечатка [3] может быть включена в общедоступные сведения, поскольку в соответствии с электронным архивом WayBackMachin информация, содержащаяся с сети Интернет по адресу: http://www.good-cook.ru/visitor/tort/tort_045.shtml, была общедоступна на дату 07.04.2004.

Таким образом, кондитерское изделие, известное источника информации [3], может быть выбрано в качестве ближайшего.

Кондитерскому изделию, известному из сведений, содержащихся в источнике информации [3] присущи следующие признаки, характеризующие первые три



варианта группы промышленных образцов по оспариваемому патенту (



вариант 1,



вариант 2,

вариант 3), представленных на

изображениях изделия и охарактеризованных в перечне существенных признаков:

- выполнением в виде объемной фигуры, составленной из двух формообразующих объемно-пространственных элементов (варианты 1-3);
- колористическим решением формообразующих элементов композиции в разных цветовых тонах (варианты 1-3);
- образным решением объемной фигуры в виде стилизованного гриба с ножкой и шляпкой (варианты 1-3);
- выполнением шляпки гриба выпуклой (варианты 1 и 2).



Первый вариант группы промышленных образцов по оспариваемому патенту отличается от внешнего вида кондитерского изделия по патентному документу [1] следующими признаками:

- условной стилевой проработкой образного решения на основе геометрических форм;
- выполнением шляпки гриба в виде сегмента сферы;
- выполнением ножки гриба плоской.

Однако из источника информации [2] известны решения в виде стилизованного грибка с ножкой и шляпкой, выполненной в виде сегмента сферы и условной стилевой проработкой образного решения на основе геометрических форм

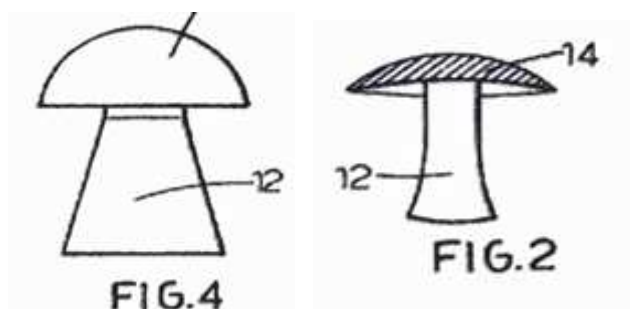

Из патентного документа [9] известно решение в виде стилизованного гриба



у которого ножка выполнена плоской.

Таким образом, приемы выполнения шляпки гриба в виде сегмента сферы, ножки гриба плоской, а также условная стилевая проработка образного решения на основе геометрических форм, известны из общедоступных сведений (см. источники информации [2] и [9]).

Относительно доводов, патентообладателя касающихся эргономических особенностей, которые придает плоская ножка гриба, заключающихся в том, что можно «легко брать кондитерское изделие в форме гриба непосредственно за плоскую ножку, не пачкая руки (шляпка гриба выполняется из шоколада, а ножка - из печенья), при этом форма «ножки» позволяет удобно расположить ее между большим и указательным пальцем руки», необходимо отметить следующее.

Во-первых, в перечне существенных признаков (варианты 1-3) группы промышленных образцов по оспариваемому патенту не указано из чего выполняется шляпка и ножка кондитерского изделия в виде стилизованного гриба.

Во-вторых, эргономическая особенность, заключающаяся в удобстве расположения именно плоской ножки гриба между пальцами руки является субъективной.

Таким образом, вопреки мнению патентообладателя, указанные выше признаки, известные из решений, раскрытых источниках информации [2] и [9], и совпадающие с отличительными признаками, характеризующими первый вариант группы промышленных образцов по оспариваемому патенту, обуславливают те же эстетические и эргономические особенности, а именно, выполнение кондитерского изделия в виде стилизованного гриба с шляпкой в виде сегмента сферы и с плоской ножкой.

На основании изложенного можно констатировать, что возражение содержит доводы, позволяющие сделать вывод о том, что кондитерское изделие по первому

варианту группы промышленных образцов по оспариваемому патенту не соответствует условию патентоспособности «оригинальность» (см. процитированный выше подпункт (3) пункта 19.5.2 Правил ПО).

Что касается доводов патентообладателя о том, что изделие по патентному документу [9] «совершенно очевидно не составлено из двух формообразующих объемно-пространственных элементов...», «...не имеет сферической шляпки» и не характеризуется «колористическим решением формообразующих элементов композиции в разных цветовых тонах», то указанные признаки известны из сведений, содержащихся в источниках информации [2] и [3].

С мнением патентообладателя о том, что «объем прав промышленного образца определяется именно изображением, а значит, именно изображение для целей рассмотрения настоящего спора» должно было исследовано в первую очередь, согласиться нельзя, поскольку в соответствии со статьей 4 Закона объем правовой охраны, предоставляемой патентом на промышленный образец, определяется совокупностью его существенных признаков, нашедших отражение на изображениях изделия и приведенных в перечне существенных признаков промышленного образца.

Относительно довода патентообладателя о том, что кондитерское изделие в форме гриба имеет только два элемента: ножка и шляпка, и в связи с этим, «степень свободы дизайнера, создающего оригинальное решение, серьезно ограничена», необходимо отметить следующее.

При оценке творческого характера особенностей изделия действительно принимается во внимание степень свободы дизайнера, однако, такая оценка проводится при проверке соответствия промышленного образца условию патентоспособности «оригинальность», предусмотренной процитированным выше подпунктом (4) пункта 19.5.2 Правил ПО.

Вместе с тем, вывод о несоответствии кондитерского изделия по первому варианту группы промышленных образцов по оспариваемому патенту был сделан на основании подпункта (3) пункта 19.5.2 Правил ПО.



Второй вариант группы промышленных образцов по оспариваемому патенту отличается от внешнего вида кондитерского изделия,



известного источника информации [3] следующими признаками:

- условной стилевой проработкой образного решения на основе геометрических форм;
- выполнением ножки гриба плоской;
- наличием вдоль периметра шляпки чередующихся дугообразных выступов и впадин.

Упомянутые выше отличительные признаки являются зрительно активными, влияют на формирование внешнего вида изделия, создают иное зрительное впечатление, отличающее кондитерское изделие по второму варианту группы промышленных образцов по оспариваемому патенту от решения по источнику информации [3], т.е. являются существенными (доминантными).

Таким образом, нельзя согласиться с доводом лица, подавшего возражение, в том, что второй вариант группы промышленных образцов по оспариваемому патенту сходен до степени смешения с кондитерским изделием, сведения о котором раскрыты в источнике информации [3].

Как было установлено выше признак, характеризующий выполнение ножки



гриба плоской присущ решению по патентному документу [9]

При этом, анализ решений, известных из источников информации [1], [2]-[10], показал, что им не присущ признак «наличие вдоль периметра шляпки

чередующихся дугообразных выступов и впадин» () , характеризующий кондитерское изделие по второму варианту группы промышленных образцов.



Третий вариант группы промышленных образцов по оспариваемому патенту отличается от внешнего вида кондитерского изделия?



Известному из источника информации [3]  , по меньшей мере, признаком, характеризующим, наличие вдоль периметра шляпки чередующихся

дугообразных выступов и впадин ().

Данный отличительный признак не присущ решениям, известным из источников информации [1], [2]-[10].

Таким образом, можно констатировать, что возражение не содержит доводов, позволяющих сделать вывод о том, что второй и третий варианты группы промышленных образцов по оспариваемому патенту не соответствуют условию патентоспособности «оригинальность».

Поскольку, коллегией был сделан вывод о непатентоспособности только одного из вариантов группы промышленных образцов по оспариваемому патенту, патентообладателю в соответствии с пунктом 4.9 Правил ППС было предложено внести изменения в перечень существенных признаков по оспариваемому патенту.

Патентообладателем 16.07.2018 был представлен уточненный перечень существенных признаков, характеризующий группу промышленных образцов по оспариваемому патенту.

Анализ уточненного перечня существенных признаков показал, что он скорректирован путем исключения первого варианта группы промышленных

образцов по оспариваемому патенту, в отношении которого выше сделан вывод о его несоответствии условию патентоспособности «оригинальность».

Учитывая изложенное, коллегия пришла к выводу о наличии оснований для принятия Роспатентом следующего решения:

удовлетворить возражение, поступившее 26.03.2018, патент Российской Федерации на промышленный образец №84796 признать недействительным частично и выдать новый патент на промышленный образец с уточненным перечнем существенных признаков, представленным 16.07.2018.

(21) 2005501302

(51) МПКО 01-01

(57) 1. Кондитерское изделие (вариант 1),



характеризующееся:

- выполнением в виде объемной фигуры, составленной из двух формообразующих объемно-пространственных элементов;
- колористическим решением формообразующих элементов композиции в разных цветовых тонах;
- образным решением объемной фигуры в виде стилизованного гриба с ножкой и шляпкой;

отличающееся:

- условной стилевой проработкой образного решения на основе геометрических форм;
- выполнением шляпки гриба выпуклой;
- выполнением ножки гриба плоской;

- наличием вдоль периметра шляпки чередующихся дугообразных выступов и впадин.

2. Кондитерское изделие (вариант 2),



характеризующееся:

- выполнением в виде объемной фигуры, составленной из двух формообразующих объемно-пространственных элементов;
- колористическим решением формообразующих элементов композиции в разных цветовых тонах;
- образным решением объемной фигуры в виде стилизованного гриба с ножкой и шляпкой;

отличающееся:

- условной стилевой проработкой образного решения на основе геометрических форм;
- выполнением шляпки гриба выпуклой;
- выполнением ножки гриба цилиндрической;
- наличием вдоль периметра шляпки чередующихся дугообразных выступов и впадин.

3. Кондитерское изделие (вариант 3),

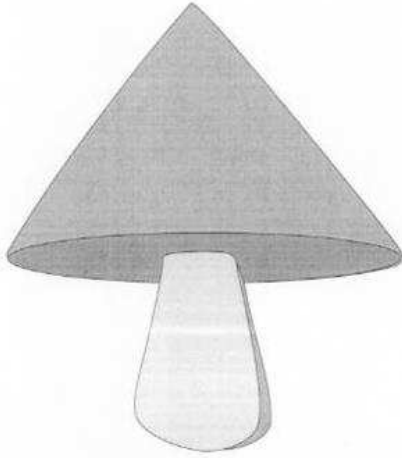

характеризующееся:

- выполнением в виде объемной фигуры, составленной из двух формообразующих объемно-пространственных элементов;
- колористическим решением формообразующих элементов композиции в разных цветовых тонах;
- образным решением объемной фигуры в виде стилизованного гриба с ножкой и шляпкой;

отличающееся:

- условной стилевой проработкой образного решения на основе геометрических форм;
- выполнением шляпки гриба в виде конуса;
- выполнением ножки гриба плоской.

4. Кондитерское изделие (вариант 4),

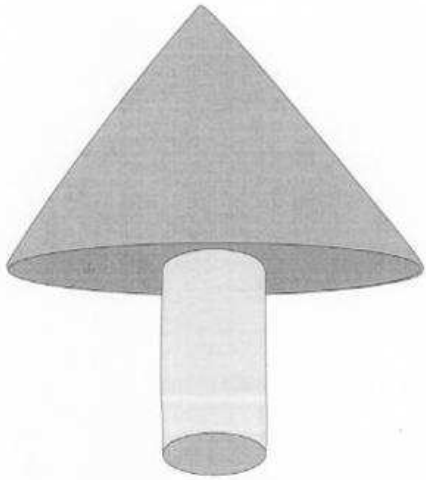

характеризующееся:

- выполнением в виде объемной фигуры, составленной из двух формообразующих объемно-пространственных элементов;
- колористическим решением формообразующих элементов композиции в разных цветовых тонах;
- образным решением объемной фигуры в виде стилизованного гриба с ножкой и шляпкой;

отличающееся:

- условной стилевой проработкой образного решения на основе геометрических форм;
- выполнением шляпки гриба в виде конуса;
- выполнением ножки гриба цилиндрической.

5. Кондитерское изделие (вариант 5),

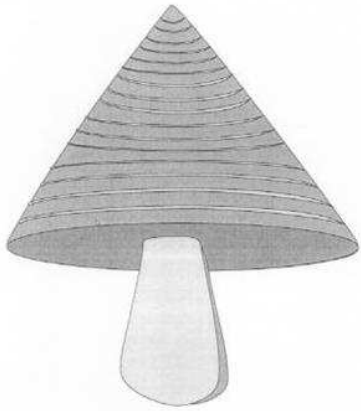

характеризующееся:

- выполнением в виде объемной фигуры, составленной из двух формообразующих объемно-пространственных элементов;
- колористическим решением формообразующих элементов композиции в разных цветовых тонах;
- образным решением объемной фигуры в виде стилизованного гриба с ножкой и шляпкой;

отличающееся:

- условной стилизованной проработкой образного решения на основе геометрических форм;
- выполнением шляпки гриба в виде конуса;
- выполнением ножки гриба плоской;
- наличием на поверхности шляпки поперечных кольцевых бороздок.

6. Кондитерское изделие (вариант б),



характеризующееся:

- выполнением в виде объемной фигуры, составленной из двух формообразующих объемно-пространственных элементов;
- колористическим решением формообразующих элементов композиции в разных цветовых тонах;
- образным решением объемной фигуры в виде стилизованного гриба с ножкой и шляпкой;

отличающееся:

- условной стилизованной проработкой образного решения на основе геометрических форм;
- выполнением шляпки гриба в виде конуса;
- выполнением ножки гриба цилиндрической;
- наличием на поверхности шляпки поперечных кольцевых бороздок.

7. Кондитерское изделие (вариант 7),

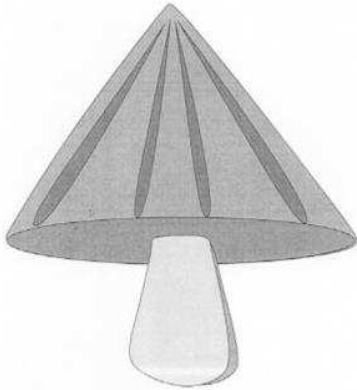

характеризующееся:

- выполнением в виде объемной фигуры, составленной из двух формообразующих объемно-пространственных элементов;
- колористическим решением формообразующих элементов композиции в разных цветовых тонах;
- образным решением объемной фигуры в виде стилизованного гриба с ножкой и шляпкой;

отличающееся:

- условной стилизованной проработкой образного решения на основе геометрических форм;
- выполнением шляпки гриба в виде конуса;
- выполнением ножки гриба плоской;
- наличием на поверхности шляпки бороздок, направленных и расширяющихся сверху вниз.

8. Кондитерское изделие (вариант 8),



характеризующаяся:

- выполнением в виде объемной фигуры, составленной из двух формообразующих объемно-пространственных элементов;
- колористическим решением формообразующих элементов композиции в разных цветовых тонах;
- образным решением объемной фигуры в виде стилизованного гриба с ножкой и шляпкой;

отличающаяся:

- условной стилизованной проработкой образного решения на основе геометрических форм;
- выполнением шляпки гриба в виде конуса;
- выполнением ножки гриба цилиндрической;
- наличием на поверхности шляпки бороздок, направленных и расширяющихся сверху вниз.

9. Кондитерское изделие (вариант 9),

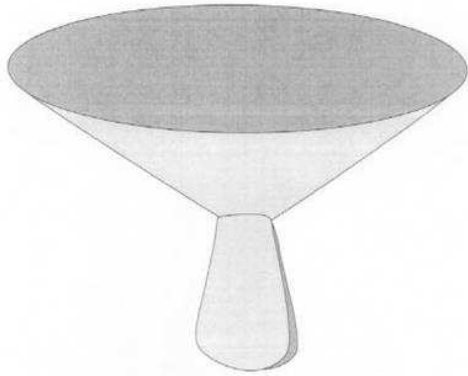

характеризующееся:

- выполнением в виде объемной фигуры, составленной из двух формообразующих объемно-пространственных элементов;
- колористическим решением формообразующих элементов композиции в разных цветовых тонах;
- образным решением объемной фигуры в виде стилизованного гриба с ножкой и шляпкой;

отличающееся:

- условной стилевой проработкой образного решения на основе геометрических форм;
- выполнением шляпки гриба на основе перевернутого конуса;
- выполнением ножки гриба плоской.

10. Кондитерское изделие (вариант 10),



характеризующееся:

- выполнением в виде объемной фигуры, составленной из двух формообразующих объемно-пространственных элементов;
- колористическим решением формообразующих элементов композиции в разных цветовых тонах;
- образным решением объемной фигуры в виде стилизованного гриба с ножкой и шляпкой;

отличающееся:

- условной стилевой проработкой образного решения на основе геометрических форм;
- выполнением шляпки гриба на основе перевернутого конуса;
- выполнением ножки гриба цилиндрической.

11. Кондитерское изделие (вариант 11),

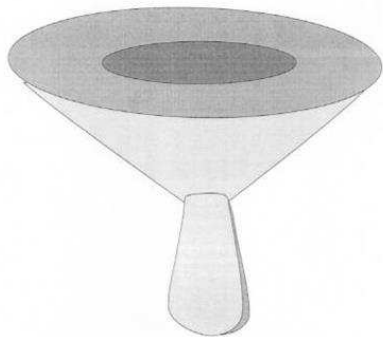

характеризующееся:

- выполнением в виде объемной фигуры, составленной из двух формообразующих объемно-пространственных элементов;
- колористическим решением формообразующих элементов композиции в разных цветовых тонах;
- образным решением объемной фигуры в виде стилизованного гриба с ножкой и шляпкой;

отличающееся:

- условной стилевой проработкой образного решения на основе геометрических форм;
- выполнением шляпки гриба на основе перевернутого конуса;
- выполнением ножки гриба плоской;
- наличием в центральной части шляпки округлого углубления.

12. Кондитерское изделие (вариант 12),



характеризующееся:

- выполнением в виде объемной фигуры, составленной из двух формообразующих объемно-пространственных элементов;
- колористическим решением формообразующих элементов композиции в разных цветовых тонах;
- образным решением объемной фигуры в виде стилизованного гриба с ножкой и шляпкой;

отличающееся:

- условной стилевой проработкой образного решения на основе геометрических форм;
- выполнением шляпки гриба на основе перевернутого конуса;
- выполнением ножки гриба цилиндрической;
- наличием в центральной части шляпки округлого углубления.

13. Кондитерское изделие (вариант 13),

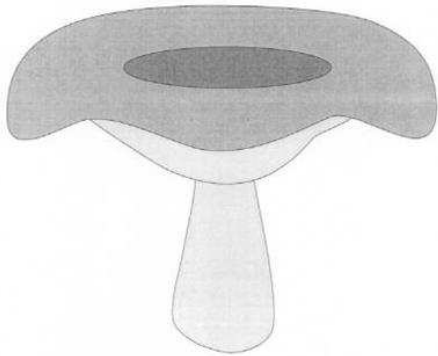

характеризующееся:

- выполнением в виде объемной фигуры, составленной из двух формообразующих объемно-пространственных элементов;
- колористическим решением формообразующих элементов композиции в разных цветовых тонах;
- образным решением объемной фигуры в виде стилизованного гриба с ножкой и шляпкой;

отличающееся:

- условной стилевой проработкой образного решения на основе геометрических форм;
- выполнением шляпки гриба на основе перевернутого конуса с округлым нижним основанием;
- выполнением ножки гриба плоской;
- наличием в центральной части шляпки округлого углубления;
- выполнением верхней части шляпки с отогнутым краем с чередующимися дугообразными выступами и впадинами.

14. Кондитерское изделие (вариант 14),

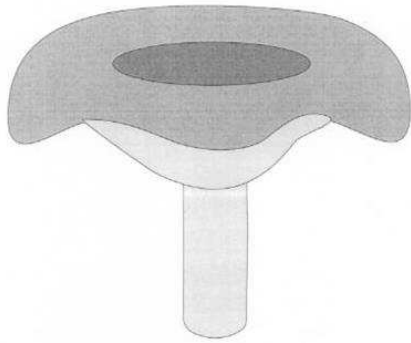

характеризующееся:

- выполнением в виде объемной фигуры, составленной из двух формообразующих объемно-пространственных элементов;
- колористическим решением формообразующих элементов композиции в разных цветовых тонах;
- образным решением объемной фигуры в виде стилизованного гриба с ножкой и шляпкой;

отличающееся:

- условной стилевой проработкой образного решения на основе геометрических форм;
- выполнением шляпки гриба на основе перевернутого конуса;
- выполнением ножки гриба цилиндрической;
- наличием в центральной части шляпки округлого углубления;
- выполнением верхней части шляпки с отогнутым краем с чередующимися дугообразными выступами и впадинами.

15. Кондитерское изделие (вариант 15),



характеризующееся:

- выполнением в виде объемной фигуры, составленной из двух формообразующих объемно-пространственных элементов;
- колористическим решением формообразующих элементов композиции в разных цветовых тонах;
- образным решением объемной фигуры в виде стилизованного гриба с ножкой и шляпкой;

отличающееся:

- условной стилевой проработкой образного решения на основе геометрических форм;
- выполнением шляпки гриба в виде диска;
- выполнением ножки гриба плоской.

16. Кондитерское изделие (вариант 16),

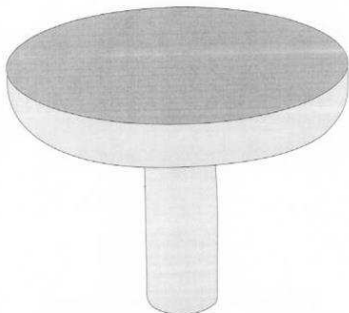

характеризующееся:

- выполнением в виде объемной фигуры, составленной из двух формообразующих объемно-пространственных элементов;
- колористическим решением формообразующих элементов композиции в разных цветовых тонах;
- образным решением объемной фигуры в виде стилизованного гриба с ножкой и шляпкой;

отличающееся:

- условной стилевой проработкой образного решения на основе геометрических форм;
- выполнением шляпки гриба в виде диска;
- выполнением ножки гриба цилиндрической.

Примечание: при публикации сведений о выдаче патента будут использованы описание и комплект изображений в первоначальной редакции заявителя.