

**ЗАКЛЮЧЕНИЕ**  
по результатам рассмотрения  **возражения**  **заявления**

Коллегия в порядке, установленном пунктом 3 статьи 1248 части четвертой Гражданского кодекса Российской Федерации, введенной в действие с 1 января 2008 г. Федеральным законом от 18 декабря 2006 г. №231-ФЗ, в редакции Федерального закона от 12.03.2014 №35-ФЗ «О внесении изменений в части первую, вторую и четвертую Гражданского кодекса Российской Федерации и отдельные законодательные акты Российской Федерации» (далее - Кодекс), и Правилами подачи возражений и заявлений и их рассмотрения в Палате по патентным спорам, утвержденными приказом Роспатента от 22.04.2003 № 56, зарегистрированным в Министерстве юстиции Российской Федерации 08.05.2003, регистрационный № 4520 (далее – Правила ППС), рассмотрела возражение Каюмова Д.Н. (далее – лицо, подавшее возражение), поступившее 26.08.2019, против выдачи патента Российской Федерации на промышленный образец № 114537, при этом установлено следующее.

Патент Российской Федерации № 114537 на промышленный образец «Кровать детская» выдан по заявке № 2018503959/49 с приоритетом от 13.09.2018 на имя Родионова М.А. (далее - патентообладатель) с совокупностью признаков, нашедших отражение на следующих изображениях:



Против выдачи данного патента в порядке, установленном пунктом 2 статьи 1398 Кодекса, было подано возражение, мотивированное несоответствием промышленного образца по оспариваемому патенту условию патентоспособности «оригинальность».

С возражением представлены следующие материалы (копии):

- патент на промышленный образец RU 98647, опубликован 16.06.2016 (далее – [1]);

- интернет-ссылка <https://futuka-kids.ru/> (далее – [2]).

В возражении указано, что решение внешнего вида изделия сходного назначения, известное из патента [1], производит на информированного потребителя такое же общее впечатление, какое производит промышленный образец по оспариваемому патенту.

Также в возражении отмечено, что каждый внешний вид модели кроватей, известных из интернет-ссылки [2], обладают такими же существенными признаками, что и промышленный образец по оспариваемому патенту.

Один экземпляр возражения в установленном порядке был направлен в адрес патентообладателя, от которого 23.10.2019 поступил (24.10.2019 продублирован) отзыв на указанное возражение.

В отзыве отмечено, что отличия внешнего вида изделия по оспариваемому патенту по сравнению с внешним видом изделия, известного из патента [1], обусловлены творческим характером и, таким образом, внешний вид изделия по оспариваемому патенту не производит на информированного потребителя такое же общее впечатление, какое производит промышленный образец, известный из патента [1].

Для усиления своей позиции в отзыве приведен аналоговый ряд изделий, сходного назначения, а именно патенты на промышленные образцы RU 101828, RU 76242, EM 001903030-0002, EM 001757030-0003, EM 001757030-0004, EM 001981796-0001, EM 001981796-0002, EM 005132628-0009, EM 005132628-0010 (далее – [3]).

Изучив материалы дела и заслушав участников рассмотрения возражения, коллегия установила следующее.

С учетом даты подачи заявки (13.09.2018), по которой выдан оспариваемый патент, правовая база для оценки патентоспособности промышленного образца по указанному патенту включает Кодекс, Правила составления, подачи и рассмотрения документов, являющихся основанием для совершения юридически значимых действий по государственной регистрации промышленных образцов, и их форм (далее – правила ПО), утвержденные приказом Минэкономразвития Российской Федерации от 30 сентября 2015 года № 695, зарегистрированным в Минюсте Российской Федерации 25 декабря 2015 г., рег. № 40242.

Согласно пункту 1 статьи 1352 Кодекса в качестве промышленного образца охраняется решение внешнего вида изделия промышленного или кустарно-ремесленного производства. Промышленному образцу предоставляется правовая охрана, если по своим существенным признакам он является новым и оригинальным. К существенным признакам промышленного образца относятся признаки, определяющие эстетические особенности внешнего вида изделия, в частности форма, конфигурация, орнамент, сочетание цветов, линий, контуры изделия, текстура или фактура материала изделия. Признаки, обусловленные исключительно технической функцией изделия, не являются охраняемыми признаками промышленного образца.

Согласно пункту 3 статьи 1352 Кодекса промышленный образец является оригинальным, если его существенные признаки обусловлены творческим характером особенностей изделия, в частности, если из сведений, ставших общедоступными в мире до даты приоритета промышленного образца, неизвестно решение внешнего вида изделия сходного назначения, производящее на информированного потребителя такое же общее впечатление, какое производит промышленный образец, нашедший отражение на изображениях внешнего вида изделия.

Согласно пункту 71 Правил ПО к существенным признакам промышленного образца в соответствии с пунктом 1 статьи 1352 Кодекса относятся признаки,

определяющие эстетические особенности внешнего вида изделия, в частности, форма, конфигурация, орнамент, сочетание цветов, линий, контуры изделия, текстура или фактура материала изделия.

Согласно пункту 72 Правил ПО признаки внешнего вида изделия признаются существенными признаками, если они определяют эстетические особенности внешнего вида изделия, являясь доминантными, и определяют общее зрительное впечатление. К несущественным признакам внешнего вида изделия относятся такие мало различимые, невыразительные признаки внешнего вида изделия, исключение которых из совокупности признаков внешнего вида изделия не приводит к изменению общего зрительного впечатления.

Согласно пункту 75 Правил ПО существенные признаки, характеризующие промышленный образец, не признаются обусловленными творческим характером особенностей изделия в случае, в частности, если совокупность существенных признаков заявленного промышленного образца, нашедшая отражение на изображениях внешнего вида изделия, производит на информированного потребителя такое же общее впечатление, которое производит совокупность признаков внешнего вида известного изделия того же или сходного назначения. Для целей Правил ПО под информированным потребителем понимается гипотетическое лицо, которое будет пользоваться изделием, в котором воплощен промышленный образец, проявляющее интерес к изделиям такого же или однородного назначения и, как следствие, имеющее знания о том, какие признаки внешнего вида обычно имеются у таких изделий. При сравнении общих впечатлений, производимых заявленным промышленным образцом и противопоставленным промышленным образцом, принимается во внимание информация об известных решениях, определяющих внешний вид изделий того же или сходного назначения, (об аналоговом ряде) и учитываются ограничения возможностей авторов по разработке решения внешнего вида изделия такого назначения, связанные, в частности, с технической функцией изделия или его элемента и стандартизированными требованиями к изделию, если таковые имеются (степень свободы дизайнера).

Согласно пункту 55 Правил ПО датой, определяющей включение источника информации в общедоступные сведения, является, в частности, для сведений, полученных в электронном виде (через доступ в режиме онлайн в информационно-телекоммуникационной сети "Интернет" или с оптических дисков (далее - электронная среда), - дата публикации документов, ставших доступными с помощью электронной среды, если она на них имеется, либо, если эта дата отсутствует, - дата размещения сведений в электронной среде.

Промышленному образцу по оспариваемому патенту предоставлена правовая охрана в объеме совокупности признаков, нашедших отражение на приведенных выше изображениях.

Анализ доводов, изложенных в возражении и в отзыве, касающихся оценки соответствия промышленного образца по оспариваемому патенту условию патентоспособности «оригинальность», показал следующее.

Сравнительный анализ внешнего вида детской кровати по оспариваемому патенту с внешним видом детской кровати, известной из патента [1] (см. сравнение ниже), показал следующее.

решение внешнего вида изделия  
по оспариваемому патенту



решение внешнего вида изделия,  
известного из патента [1]





Сравниваемые внешние виды детских кроватей обладают такими общими признаками, как выполнение в виде сборной конструкции, а также выполнение в виде спортивного автомобиля.

При этом необходимо обратить внимание, что внешний вид детской кровати по оспариваемому патенту отличается от внешнего вида детской кровати, известной из патента [1], следующими признаками (см. иллюстрации ниже):

- колористической проработкой матраса чередующимися желтыми и черными полосами, а также выполнение остальной части кровати в желтом цвете (далее – {А});

- проработкой панели, расположенной в верхней области лицевой части кровати, в виде перевернутой трапеции со скругленными углами и овально-выпуклого меньшего основания (далее – {Б});

- проработкой панелей, расположенных по краям нижней области лицевой части кровати, в виде параллелограмма со скругленными углами (далее – {В});

- проработкой панелей, расположенных по краям верхней области лицевой части кровати, в виде овальной формы (далее – {Г});

- проработкой панели, расположенной в нижней области лицевой части кровати, в виде трапециевидной формы и основанием, образующим с нижним краем лицевой части одну линию (далее – {Д});

- выполнением всей области лицевой части кровати и матраса почти равной ширины, при этом их края в плане образуют параллельные прямые (далее – {Е}).

решение внешнего вида изделия  
по оспариваемому патенту

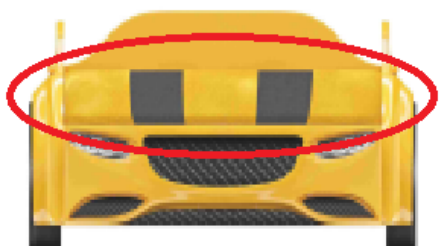

{А}



{В}, {Д}



{В}, {Г}

см. продолжение ниже

решение внешнего вида изделия,  
известного из патента [1]

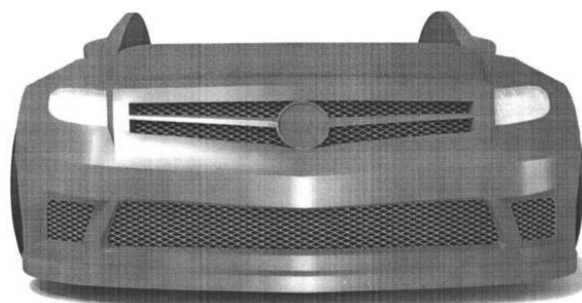
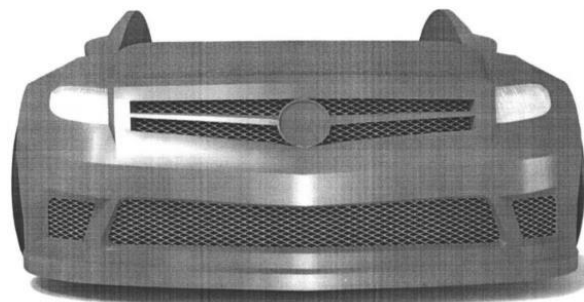
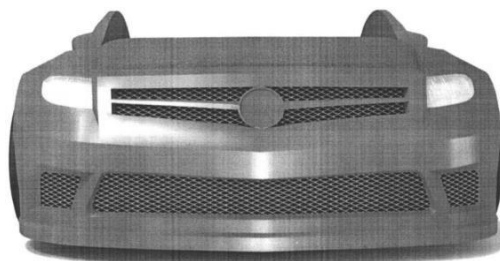
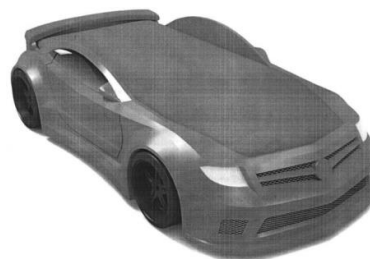

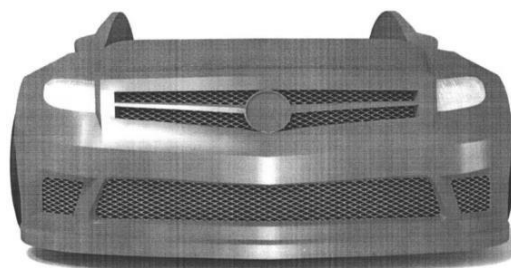
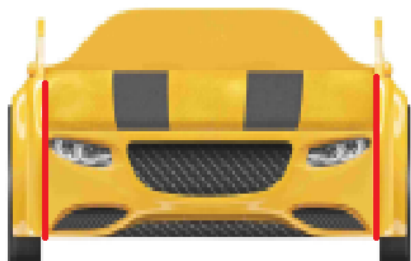
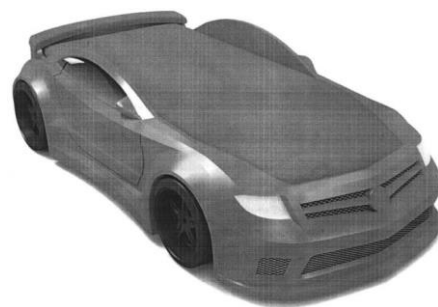

{E}

При этом в отношении признаков {А}-{Д} необходимо отметить следующее.

Данные признаки создают для детской кровати по оспариваемому патенту иной зрительный образ спортивного автомобиля по сравнению с образом детской кровати, известной из патента [1], заключающийся именно в его внешней проработке конструктивных элементов (передняя панель, определенное соотношение размеров), а также колористическим исполнением, заключающимся в чередующихся черно-желтых полос, при этом желтый цвет, занимающий большую площадь детской кровати, придает внешнему виду этой кровати ассоциации с призовым местом (победителю соревнования достается золотая медаль), т.е. ассоциируется с лидерством.

Следовательно, отличительные признаки {А}-{Д} зрительно активны, являются доминантными, а также придают кровати по оспариваемому патенту характерные именно для нее особенности, выраженные в зрительном образе, т.е. индивидуализируют эту кровать, участвуют в создании общего зрительного впечатления, оставляемого внешним видом кровати, при этом, исключение этих признаков из совокупности признаков внешнего вида данной кровати приведет к изменению общего зрительного впечатления (см. пункт 72 Правил ПО).









Следовательно, данные отличительные признаки нельзя отнести к несущественным.



Таким образом, можно сделать вывод, что данные отличительные признаки непосредственно влияют на формирование внешнего вида детской кровати по оспариваемому патенту и, тем самым, подтверждают творческий характер особенностей данной кровати (см. пункт 75 Правил ПО).

Следовательно, внешний вид изделия, отраженный в патенте [1], не производит на информированного потребителя такое же общее впечатление как совокупность существенных признаков детской кровати по оспариваемому патенту, поскольку общее зрительное впечатление от сравниваемых решений не совпадает (см. пункт 3 статьи 1352 Кодекса).

В отношении представленных с отзывом патентов [3], в которых представлен

аналоговый ряд детских кроватей («», «»,  
«», «», «», «»,  
«», «», «»), следует

отметить, что данный насыщенный аналоговый ряд говорит о том, что при создании внешнего вида стилизованных под автомобиль детских кроватей дизайнер ограничен такими серьезными факторами, как размер кровати, а также как исключение копирования внешнего вида уже известного автомобиля, т.е. дизайнер вынужден создавать фантазийный внешний вид автомобиля в рамках определенных габаритов кровати.

Таким образом, данный аналоговый ряд подтверждает сделанные выше выводы.

В отношении интернет-ссылки [2] следует отметить, что лицом, подавшим возражение, не приведено доказательств общедоступности содержащейся в этой

интернет-ссылке информации именно до даты приоритета промышленного образца по оспариваемому патенту и, следовательно, данная информация не может быть включена в состав общедоступных сведений (см. пункт 55 Правил ПО).

Таким образом, возражение не содержит доводов, позволяющих признать промышленный образец по оспариваемому патенту несоответствующим условию патентоспособности «оригинальность».

Учитывая вышеизложенное, коллегия пришла к выводу о наличии оснований для принятия Роспатентом следующего решения:

**отказать в удовлетворении возражения, поступившего 26.08.2019, патент Российской Федерации на промышленный образец № 114537 оставить в силе.**